



Budowa drogi wewnętrznej w ramach budowy, rozbudowy i przebudowy sieci dróg gminnych z ciągami pieszo-rowerowymi na osiedlu Morele w Izbicy Kujawskiej na działkach ewidencyjnych 878, 882	
Lokalizacja:	Województwo kujawsko-pomorskie, powiat włocławski, j.ewid. 041808_4 Izbica Kujawska - miasto obręb 0001 M. Izbica Kuj.: dz. 878, 882
Inwestor:	Gmina Izbica Kujawska
Kategoria obiektu:	Kategoria XXV - drogi i kolejowe drogi szynowe Kategoria IV - elementy dróg
Zawartość:	Projekt Zagospodarowania Terenu
Branża:	Drogowa
Kody CPV:	45100000-8 - Przygotowanie terenu pod budowę 45233220-7 - Roboty w zakresie nawierzchni dróg
Biuro projektowe:	 <p>Usługi Drogowe Sergiusz Makowski ul. Wiejska 89 87-800 Włocławek tel. 785 46 12 73 e-mail.: uslugi.drogowe@gmail.com www.facebook.com/uslugi.drogowe</p>
Projektant b. drogowej:	mgr inż. Sergiusz Makowski uprawnienia nr KUP/0134/PWOD/12 do projektowania i kierowania robotami budowlanymi w specj. drogowej
Projektant sprawdzający b. drogowej:	inż. Mariusz Jabłoński uprawnienia nr UA-V-7342-5/22/98 Wk do projektowania w specj. konstrukcyjnej



Oświadczenie Projektantów

Oświadczamy, że projekt Budowy drogi wewnętrznej w ramach budowy, rozbudowy i przebudowy sieci dróg gminnych z ciągami pieszo-rowerowymi na osiedlu Morele w Izbicy Kujawskiej na działkach ewidencyjnych 878, 882, został wykonany zgodnie z obowiązującymi przepisami oraz zasadami wiedzy technicznej - wymóg art. 34 ust. 3d pkt 3 ustawy z dnia 19 września 2020 r. – Prawo Budowlane – (tekst jednolity Dz. U. z 2020 r. poz. 1333 z późn. zm.).

Projektant b. drogowej

mgr inż. *Sergiusz Makowski*
uprawnienia nr KUP/0134/PWOD/12 do projektowania
i kierowania robotami budowlanymi w specj. drogowej

Projektant spr. b. drogowej

inż. *Mariusz Jabłoński*
uprawnienia nr UA-V-7342-5/22/98 Wk do projektowania
w specj. Konstrukcyjnej



1. Oświadczenie projektantów	str. 2
2. Spis treści	str. 3
3. Uprawnienia projektantów	str. 4
4. Zaświadczenie o członkostwie projektanta w Izbie Inżynierów Budownictwa.	str. 7
5. Przedmiot i zakres opracowania	str. 10
6. Istniejący stan zagospodarowania terenu	str. 10
7. Rozwiązania projektowe	str. 11
8. Zestawienia	str. 12
9. Informacje i dane	str. 12
10. Dane dotyczące warunków ochrony przeciwpożarowej	str. 13
11. Dane wynikające ze specyfikacji obiektu	str. 13
12. Obszar oddziaływania obiektu	str. 14
13. Informacja BIOZ.	str. 15
14. Część rysunkowa	str. 17

- Plan orientacyjny
- Projekt Zagospodarowania Terenu



Uprawnienia projektanta.

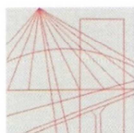

KUJAWSKO
POMORSKA
OKRĘGOWA
I Z B A
INŻYNIERÓW
BUDOWNICTWA
OKRĘGOWA KOMISJA KWALIFIKACYJNA

Bydgoszcz, dnia 19 grudnia 2012 r.

Sygn. akt: KUPOIIB/KK-0054-0028/12
KUPOIIB/KK-0055-0042/12

DECYZJA

Na podstawie art. 24 ust. 1 pkt 2 ustawy z dnia 15 grudnia 2000 r. o samorządach zawodowych architektów, inżynierów budownictwa oraz urbanistów (*Dz. U. z 2001 r. Nr 5, poz. 42, z późn. zm.*), art. 13 ust. 1 pkt 1 i 2 i ust. 2, art. 14 ust. 1 pkt 2a i ust. 3 pkt 1 i 3 ustawy z dnia 7 lipca 1994 r. Prawo budowlane (*Dz. U. z 2010 r. Nr 243, poz. 1623, z późn. zm.*) oraz § 11 ust. 1 pkt 1 rozporządzenia Ministra Transportu i Budownictwa z dnia 28 kwietnia 2006 r. w sprawie samodzielnych funkcji technicznych w budownictwie (*Dz. U. z 2006 r. Nr 83, poz. 578, z późn. zm.*) w związku z art. 104 Kodeksu postępowania administracyjnego (*Dz. U. z 2000 r. Nr 98, poz. 1071, z późn. zm.*)

**Okręgowa Komisja Kwalifikacyjna
n a d a j e**
Panu Sergiuszowi Michałowi Makowskiemu
magistrowi inżynierowi o kierunku budownictwo
urodzonemu dnia 29 września 1985 r. w Grudziądzu

UPRAWNIENIA BUDOWLANE

numer ewidencyjny KUP/0134/PWOD/12

**do projektowania i kierowania robotami budowlanymi bez ograniczeń
w specjalności drogowej**

UZASADNIENIE

W związku z uwzględnieniem w całości żądania strony, na podstawie art. 107 § 4 K.p.a. odstępuje się od uzasadnienia decyzji. Zakres nadanych uprawnień budowlanych wskazano na odwrocie decyzji.

Pouczenie

Od niniejszej decyzji służy odwołanie do Krajowej Komisji Kwalifikacyjnej Polskiej Izby Inżynierów Budownictwa w Warszawie, za pośrednictwem Okręgowej Komisji Kwalifikacyjnej KUPOIIB w Bydgoszczy w terminie 14 dni od dnia jej doręczenia.

Skład Orzekający
Okręgowej Komisji Kwalifikacyjnej

mgr inż. Jacek Kołodziej

inż. Wojciech Klatecki

inż. Franciszek Szypliński

Otrzymują:
1. Pan Sergiusz Michał Makowski
ul. Kaliska 83/63
87-800 Włocławek
2. Okręgowa Rada Izby
3. Główny Inspektor
Nadzoru Budowlanego
4. a/a





Szczegółowy zakres uprawnień budowlanych

Na podstawie art. 12 ust. 1 pkt 1 i 2 i art. 13 ust. 3 i 4 ustawy Prawo budowlane, **Pan Sergiusz Michał Makowski** jest upoważniony w specjalności **drogowej** do:

- 1) projektowania, sprawdzania projektów architektoniczno – budowlanych i sprawowania nadzoru autorskiego,
- 2) kierowania budową lub innymi robotami budowlanymi,
- 3) kierowania wytwarzaniem konstrukcyjnych elementów budowlanych oraz nadzoru i kontroli technicznej wytwarzania tych elementów,
- 4) wykonywania nadzoru inwestorskiego,
- 5) sprawowania kontroli technicznej utrzymania obiektów budowlanych **bez ograniczeń.**

Zgodnie z § 15 i § 18 ust. 1 rozporządzenia Ministra Transportu i Budownictwa z dnia 28 kwietnia 2006 r. w sprawie samodzielnych funkcji technicznych w budownictwie, niniejsze uprawnienia budowlane uprawniają również do:

- 1) sporządzania projektów zagospodarowania działki lub terenu w zakresie specjalności drogowej,
- 2) projektowania obiektu budowlanego i kierowania robotami budowlanymi związanymi z obiektem budowlanym, takim jak:
 - a) droga, w rozumieniu przepisów o drogach publicznych, z wyłączeniem drogowych obiektów inżynierskich oprócz przepustów;
 - b) droga dla ruchu i postoju statków powietrznych oraz przepust.

Skład Orzekający Okręgowej Komisji Kwalifikacyjnej

mgr inż. Jacek Kołodziej

inż. Wojciech Klatecki

inż. Franciszek Szypliński





Włocławek 1998 - 12 - 15



UA-V-7342-5/22/98 Wk

DECYZJA

Na podstawie art. 13 i 14 ustawy z dnia 7.07.1994r. Prawo budowlane /Dz.U.Nr 89 z 1994r poz. 414/ oraz art. 104 § 1 i 2 i art. 107 § 4 KPA /Dz.U.Nr 9 z 1980r.poz. 26 wraz z późniejszymi zmianami/ - po rozpatrzeniu wniosku Pana Mariusza Jabłońskiego z dnia 05.11.1998r. na podstawie dokumentów stwierdzających wymagane wykształcenie i praktykę zawodową oraz po uzyskaniu pozytywnej oceny z egzaminu na uprawnienia budowlane złożonego przed Komisją powołaną przez Wojewodę Włocławskiego

n a d a j ę

Panu MARIUSZOWI JABŁOŃSKIEMU
ur. dnia 18.08.1961r. w Świeciu n/Wisłą
inżynierowi budownictwa

uprawnienia budowlane

do projektowania

**w specjalności konstrukcyjno - budowlanej
bez ograniczeń**

Biorąc pod uwagę art. 107 § 4 KPA odstąpiono od uzasadnienia decyzji.

Od niniejszej decyzji przysługuje prawo wniesienia odwołania do Głównego Inspektora Nadzoru Budowlanego za pośrednictwem Wojewody Włocławskiego w terminie 14 dni od dnia jej otrzymania.

Otrzymuje :

1. Pan Mariusz Jabłoński
ul.Prusa 7 m. 40
87-800 Włocławek
2. Główny Inspektor Nadzoru Budowlanego
ul. Krucza 38/42
00-512 Warszawa
3. UA a/a





Zaświadczenie o członkostwie projektanta w Izbie Inżynierów Budownictwa.



Zaświadczenie

o numerze weryfikacyjnym:

KUP-JGM-C42-4DF *

Pan Sergiusz Makowski o numerze ewidencyjnym KUP/BD/0016/13
adres zamieszkania ul. Wiejska 89, 87-800 Włocławek
jest członkiem Kujawsko-Pomorskiej Okręgowej Izby Inżynierów Budownictwa i posiada
wymagane ubezpieczenie od odpowiedzialności cywilnej.
Niniejsze zaświadczenie jest ważne do dnia 2022-03-31.

Zaświadczenie zostało wygenerowane elektronicznie i opatrzone bezpiecznym podpisem elektronicznym
weryfikowanym przy pomocy ważnego kwalifikowanego certyfikatu w dniu 2021-03-02 roku przez:

Renata Staszak, Przewodniczący Rady Kujawsko-Pomorskiej Okręgowej Izby Inżynierów Budownictwa.

(Zgodnie art. 5 ust 2 ustawy z dnia 18 września 2001 r. o podpisie elektronicznym (Dz. U. 2001 Nr 130 poz. 1450) dane w postaci
elektronicznej opatrzone bezpiecznym podpisem elektronicznym weryfikowanym przy pomocy ważnego kwalifikowanego certyfikatu są
równoważne pod względem skutków prawnych dokumentom opatrzonym podpisami własnoręcznymi.)

* Weryfikację poprawności danych w niniejszym zaświadczeniu można sprawdzić za pomocą numeru weryfikacyjnego zaświadczenia na
stronie Polskiej Izby Inżynierów Budownictwa www.piiib.org.pl lub kontaktując się z biurem właściwej Okręgowej Izby Inżynierów
Budownictwa.

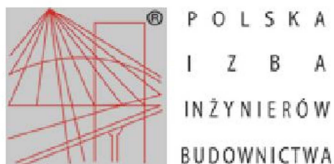

Zaświadczenie

o numerze weryfikacyjnym:

KUP-83X-ZCC-Y3W *

Pan MARIUSZ JABŁOŃSKI o numerze ewidencyjnym KUP/BD/0755/01
adres zamieszkania ul. SOSNOWA 11, 87-800 WŁOCŁAWEK
jest członkiem Kujawsko-Pomorskiej Okręgowej Izby Inżynierów Budownictwa i posiada
wymagane ubezpieczenie od odpowiedzialności cywilnej.
Niniejsze zaświadczenie jest ważne do dnia 2021-12-31.

Zaświadczenie zostało wygenerowane elektronicznie i opatrzone bezpiecznym podpisem elektronicznym
weryfikowanym przy pomocy ważnego kwalifikowanego certyfikatu w dniu 2021-01-04 roku przez:

Renata Staszak, Przewodniczący Rady Kujawsko-Pomorskiej Okręgowej Izby Inżynierów Budownictwa.

(Zgodnie art. 5 ust 2 ustawy z dnia 18 września 2001 r. o podpisie elektronicznym (Dz. U. 2001 Nr 130 poz. 1450) dane w postaci elektronicznej opatrzone bezpiecznym podpisem elektronicznym weryfikowanym przy pomocy ważnego kwalifikowanego certyfikatu są równoważne pod względem skutków prawnych dokumentom opatrzonym podpisami własnoręcznymi.)

* Weryfikację poprawności danych w niniejszym zaświadczeniu można sprawdzić za pomocą numeru weryfikacyjnego zaświadczenia na stronie Polskiej Izby Inżynierów Budownictwa www.pilb.org.pl lub kontaktując się z biurem właściwej Okręgowej Izby Inżynierów Budownictwa.



OPIS TECHNICZNY



OPIS TECHNICZNY

do Projektu Zagospodarowania Terenu na:

Budowę drogi wewnętrznej w ramach budowy, rozbudowy i przebudowy sieci dróg gminnych z ciągami pieszo-rowerowymi na osiedlu Morele w Izbicy Kujawskiej na działkach ewidencyjnych 878, 882

1. PRZEDMIOT I ZAKRES OPRACOWANIA

Przedmiotem opracowania jest Projekt Zagospodarowania Terenu dla budowę drogi wewnętrznej na dz. 878, 882.

Zakres opracowania obejmuje m.in.:

- Korytowanie pod konstrukcję nawierzchni,
- Wbudowanie warstw podbudowy pomocniczej i zasadniczej,
- Ustawienie obrzeży, oraz krawężników na ławie betonowej z oporem,
- Regulacja wysokościowa skrzynek zaworów, włączników nastudziennych,
- Ułożenie warstw bitumicznych nawierzchni i zjazdów,
- Wykonanie nawierzchni zjazdów,
- Wbudowanie umocnionego pobocza.

2. ISTNIEJĄCY STAN ZAGOSPODAROWANIA TERENU

2.1 Stan istniejący

Omawiana droga posiada nawierzchnię gruntową. W stanie obecnym stan dróg określony został jako zły. Nawierzchnie posiadają liczne ubytki i zadolenia. Powoduje to powstawanie zastoisk wód opadowych i roztopowych.



2.2 Lokalizacja inwestycji - obszar oddziaływania inwestycji

Droga bierze swój początek na skrzyżowaniu z drogą gminną zlokalizowaną na dz. 876, natomiast koniec stanowi skrzyżowanie z drogą gminną nr 191710C. Droga składa się z dwóch odcinków; krzyżuje się ona z działką nr 880 stanowiącą pas drogi gminnej nr 191729C. Działki te nie wchodzą w teren inwestycji.

Projektowana droga zlokalizowana jest w Izbica Kuj. Obszar oddziaływania inwestycji zgodnie z art. 28 ust.2 Ustawy Prawo Budowlane stanowią działka wymienione na 1. stronie niniejszego opracowania, jednocześnie inwestycja zlokalizowana jest w całości na w/w działkach.

2.2 Obiekty budowlane przeznaczone do rozbiórki

Nie dotyczy.

3. ROZWIĄZANIA PROJEKTOWE

3.1 Urządzenia budowlane związane z obiektami budowlanymi:

Nie dotyczy.

3.2 Sposób odprowadzania lub oczyszczania ścieków:

Nie dotyczy

3.3 Układ komunikacyjny:

Projekt obejmuje budowę ciągu drogi w trzech odcinkach.

3.4 Sposób dostępu do drogi publicznej:

Omawiana droga krzyżuje się z drogami publicznymi: gminną zlokalizowaną na dz. 876, drogą gminną 191729C oraz kończy się na skrzyżowaniu z drogą gminną nr 191710C .



3.5 Parametry techniczne sieci i urządzeń uzbrojenia terenu:

W obrębie inwestycji zlokalizowane jest następujące uzbrojenie terenu:

- Sieć energetyczna,
- Sieć wodociągowo – kanalizacyjna,

Sugeruje się, aby w miejscach występowania uzbrojenia roboty ziemne wykonywać ręcznie. Wszystkie skrzynki zaworów oraz pokrywy nastudzienne należy dostosować wysokościowo do nawierzchni nowoprojektowanej drogi.

Projekt przewiduje założenie rury ochronnej dwudzielnej typu Arot na przyłączy energetycznym znajdującym się na dz. 882.

3.6 Ukształtowanie terenu i układ zieleni:

Nie dotyczy

4. ZESTAWIENIA

- Powierzchnia zabudowy projektowanych i istniejących obiektów budowlanych – 549 m²
- Powierzchnia drogi – 529 m²
- Powierzchnia biologicznie czynna – brak
- Powierzchnia innych części terenu: Zjazdów – 20,0 m²

5. INFORMACJE I DANE

5.1 Rodzaj ograniczeń lub zakazów w zabudowie i zagospodarowaniu terenu wynikające z aktów prawa miejscowego:

Na terenie inwestycji nie obowiązuje Miejskowy Plan Zagospodarowania Terenu.



5.2 Ochrona konserwatorska:

W przypadku odkrycia w trakcie trwających robót przedmiotów, co do których istnieje przypuszczenie, że są zabytkami, należy zgodnie z art. 32 ust. 1 ustawy z 23 lipca 2003 roku o ochronie zabytków i opiece nad zabytkami (Dz. U. z 2014 r., poz. 1446 z późn. zm.) zawiadomić Wojewódzki Urząd Ochrony Zabytków w Toruniu, delegatura we Włocławku lub Burmistrza Izbicy Kujawskiej, po wcześniejszym wstrzymaniu robót budowlanych.

5.3 Określenie wpływu eksploatacji górniczej:

Brak.

5.4 Dane dotyczące istniejących i przewidywanych zagrożeń dla środowiska oraz higieny i zdrowia użytkowników:

Droga nie są zlokalizowana na terenach objętych ochroną przyrody, jednakże należy dołożyć wszelkich starań, aby w trakcie wykonywania robót ingerencja w środowisko naturalne była jak najbardziej ograniczona. Przedsięwzięcie **nie zakwalifikowano** zgodnie z § 3 ust. 1 pkt. 60 rozporządzenia Rady Ministrów z dnia 9 listopada 2010 r. w sprawie przedsięwzięć mogących znacząco oddziaływać na środowisko (Dz.U. 2016 r. poz. 71) jako drogi o nawierzchni twardej o całkowitej długości przedsięwzięcia powyżej 1 km innej niż wymienione w § 2 ust. 1 pkt 31 i 32 (...).

6. DANE DOTYCZĄCE WARUNKÓW OCHRONY PRZECIWPÓŻAROWEJ

Brak

7. DANE WYNIKAJĄCE ZE SPECYFIKI OBIEKTU

Projekt zakłada wykonanie nawierzchni jezdni o szerokości 3,50m w całości ograniczonej krawężnikami. W tym celu należy wykonać korytowanie pod konstrukcję jezdni i wbudować poszczególne warstwy konstrukcyjne.



Zjazdy projektuje się o nawierzchni bitumicznej i szerokości 3,50m przy granicy działki. Połączenie nawierzchni zjazdów z nawierzchnią jezdni należy zrealizować za pomocą łuków o promieniu $R=3,00m$.

Należy wykonać regulację wysokościową wszystkich urządzeń zlokalizowanych w jezdni do nowoprojektowanej niwelety.

Charakterystyka projektowanej drogi:

- Kategoria drogi: gminna,
- Klasa drogi: Dojazdowe (D),
- Kategoria ruchu: KR1,
- Prędkość projektowa: 40 km/h,
- Długość: 161 mb
- Szerokość nawierzchni: 3,50 m,
- Szerokość pasa ruchu: 3,50 m,
- Przekrój jezdni: 1x1 (planowany zostanie ruch jednokierunkowy stąd odstąpiono od projektowania mijanki),
- Rodzaj nawierzchni – beton asfaltowych,
- Pobocza – kruszywo łamane, do granicy działki

Konsultacje społeczne

Projekt był szczegółowo uzgadniany z przedstawicielami Urzędu Gminy Izbica Kujawska oraz przedstawicielami Rady Gminy. Dodatkowo, poprzez Urząd Miejski, projekt był konsultowany z mieszkańcami przyległych działek.

8. OBSZAR ODDZIAŁYWANIA OBIEKTU

Obszar oddziaływania obiektu sprowadza się do pasa drogowego w nowoprojektowanych granicach geodezyjnych.



9. Informacja BIOZ.

Szczegółowy zakres zamierzenia budowlanego i kolejność ich wykonania przedstawia przedmiar robót.

Na omawianym odcinku roboty prowadzone będą:

- w pobliżu linii teletechnicznej
- w pobliżu sieci wodociągowo - kanalizacyjnej
- „pod ruchem”, tj. odcinek drogi nie będzie wyłączony z ruchu kołowego.

Główne zagrożenia występujące podczas realizacji robót to:

- Roboty przygotowawcze
 - roboty rozbiórkowe
- Roboty nawierzchniowe i konstrukcyjne
 - Wykonanie podbudowy
- Transport technologiczny pionowy i poziomy

W celu likwidacji zagrożeń wynikających z prowadzenia robót należy:

1. stosować sprzęt ochrony osobistej
2. wygrodzić strefy bezpiecznej pracy sprzętu mechanicznego
3. ustawić tablice ostrzegawcze
4. zakazany jest transport materiałów nad stanowiskami roboczymi
5. należy dbać o stan nawierzchni dróg
6. stosować tylko sprzęt właściwy do transportu

Podstawowe obowiązki pracowników w zakresie BHP

1. przystąpienie do pracy w pełni zdrowia, odzieży ochronnej
2. znajomość przepisów i zasad bezpiecznej pracy na budowie, rodzaju wykonanej pracy
3. właściwa organizacja, zabezpieczenia oraz utrzymania ładu i porządku na stanowisku pracy
4. znajomość zasad i warunków bezpiecznej pracy z użyciem maszyn, urządzeń technicznych, sprzętu i narzędzi
5. dbałość o stan techniczny narzędzi, kabli i urządzeń elektrycznych
6. znajomość telefonów alarmowych
7. utrzymanie w czystości pomieszczeń socjalno-bytowych.



Zgodnie z Rozporządzeniem Ministra Infrastruktury z dnia 23.06.03 w sprawie informacji dotyczącej bezpieczeństwa i ochrony zdrowia oraz planu bezpieczeństwa i ochrony zdrowia (DZ. U. Nr 120 z 2003r. , poz. 1126) w ramach planowanej inwestycji przewiduje się roboty budowlane, których , charakter, organizacji lub miejsce wykonywania stwarzają ryzyko powstania zagrożenia bezpieczeństwa i zdrowia ludzi. W związku z powyższym **konieczne jest opracowanie planu BIOZ.**

Projekt opracował:



CZĘŚĆ RYSUNKOWA

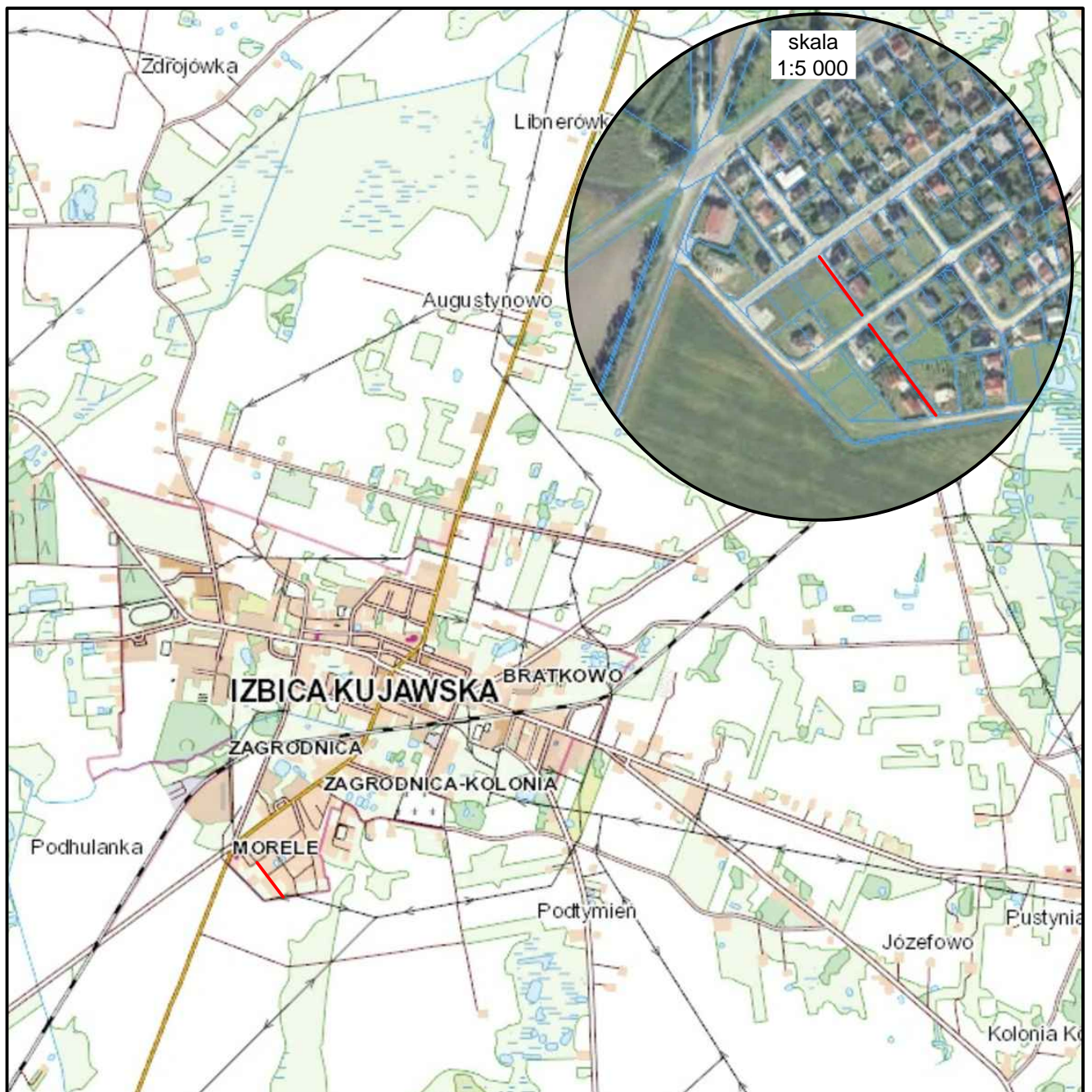

 Projektowana droga

Nazwa inwestycji:	Budowa drogi wewnętrznej w ramach budowy, rozbudowy i przebudowy sieci dróg gminnych z ciągami pieszo-rowerowymi na osiedlu Morele w Izbicy Kujawskiej na działkach ewidencyjnych 878, 882		
Lokalizacja:	Województwo kujawsko - pomorskie, powiat włocławski, miastko Izbica Kujawska		
Inwestor:	Gmina Izbica Kujawska		
Stadium dokumentacji:	Projekt Zagospodarowania Terenu		
Nazwa arkusza:	Plan Orientacyjny		
Biuro projektowe:	 Usługi Drogowe	Usługi Drogowe Sergiusz Makowski ul. Wiejska 89, 87-800 Włocławek tel. 785 46 12 73 e-mail.: uslugi.drogowe@gmail.com www.facebook.com/uslugi.drogowe	
Projektant:	mgr inż. Sergiusz M. Makowski <small>uprawnienia budowlane nr KUP/0134/PWOD/12 do projektowania i kierowania robotami budowlanymi bez ograniczeń w specjalności drogowej</small>		Podpis:
Projektant sprawdzający:	inż. Mariusz Jabłoński <small>uprawnienia budowlane nr UA-V-7342-5/22/98 Wk do projektowania bez ograniczeń w specjalności konstrukcyjno-budowlanej</small>	Podpis:	
Branża:	Skala:	Data:	Nr arkusza:
DROGOWA	1:25 000	16.11.2021 r.	1

Poswiadczam, że niniejszy dokument został opracowany w wyniku prac geodezyjnych i kartograficznych, których rezultaty zawiera operat techniczny pozytywnie zweryfikowany. Jednocześnie informuję, że jestem świadomy odpowiedzialności karnej za złożenie fałszywego oświadczenia.

Identyfikator zgłoszenia prac geodezyjnych: **G6W.6660.605.2021**

Organ służby geodezyjnej, który otrzymał zgłoszenie: **Starosta Miankowski**

Wykonawca prac geodezyjnych: **"GEO-MARWYR"**
Marek Wyróstek
 87-800 Włocławek, ul. Wesota 12/33
 NIP 8882327226 REGON 341478677
 tel. 665-141-164

Nr oraz data sporządzenia dokumentu zawierającego wynik pozytywnej weryfikacji z dnia: **18.03.2021**

Imię i nazwisko oraz nr uprawnień zawodowych kierownika prac: **JANUSZ WYRÓSTEK**
 geodata
 zaświadczenie kwalifikacyjne nr 15190
 wydane przez MGPIB w Warszawie

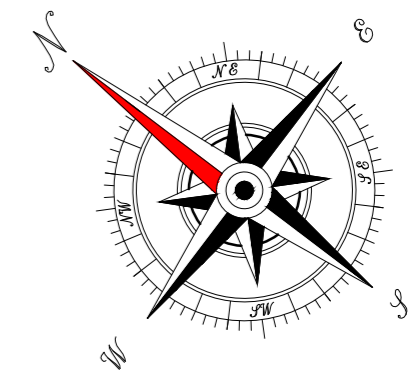

LEGENDA:

- Granice pasa drogowego
- Krawężń jezdni
- Oś jezdni
- Krawężnik betonowy 15x22x100 cm

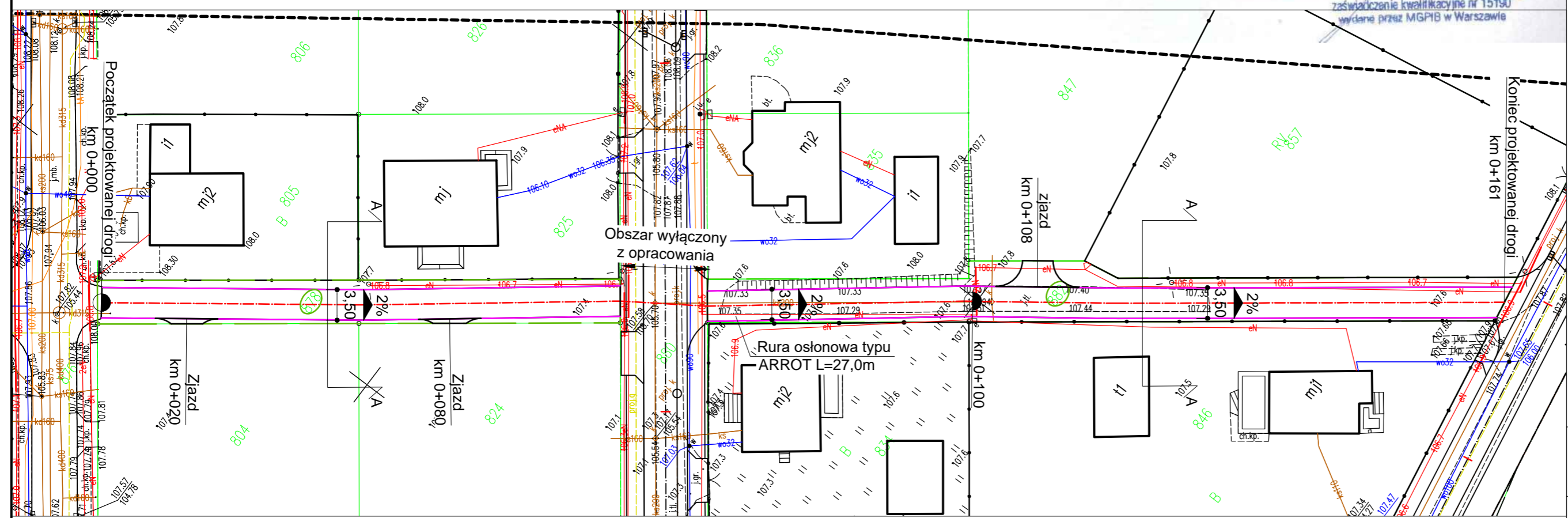

Mapa zgodna z oryginałem

Nazwa inwestycji:	Budowa drogi wewnętrznej w ramach budowy, rozbudowy i przebudowy sieci dróg gminnych z ciągami pieszo-rowerowymi na osiedlu Morele w Izbicy Kujawskiej na działkach ewidencyjnych 878, 882		
Lokalizacja:	Województwo kujawsko - pomorskie, powiat włocławski, miastko Izbica Kujawska		
Inwestor:	Gmina Izbica Kujawska		
Stadium dokumentacji:	Projekt Zagospodarowania Terenu		
Nazwa arkusza:	Projekt Zagospodarowania Terenu		
Biuro projektowe:	 Usługi Drogowe Sergiusz Makowski ul. Wiejska 89, 87-800 Włocławek tel. 785 46 12 73 e-mail: uslugi.drogowe@gmail.com www.facebook.com/uslugi.drogowe		
Projektant:	mgr inż. Sergiusz M. Makowski uprawnienia budowlane nr KUP/0134/PWOD/12 do projektowania i kierowania robotami budowlanymi bez ograniczeń w specjalności drogowej	Podpis:	
Projektant sprawdzający:	inż. Mariusz Jabłoński uprawnienia budowlane nr UA-V-7342-5/22/98 Wk do projektowania bez ograniczeń w specjalności konstrukcyjno-budowlanej	Podpis:	
Brzoza:	Skala:	Data:	Nr arkusza:
DROGOWA	1:500	16.11.2021 r.	2



Budowa drogi wewnętrznej w ramach budowy, rozbudowy i przebudowy sieci dróg gminnych z ciągami pieszo-rowerowymi na osiedlu Morele w Izbicy Kujawskiej na działkach ewidencyjnych 878, 882	
Lokalizacja:	Województwo kujawsko-pomorskie, powiat włocławski, j.ewid. 041808_4 Izbica Kujawska - miasto obręb 0001 M. Izbica Kuj.: dz. 878, 882
Inwestor:	Gmina Izbica Kujawska
Kategoria obiektu:	Kategoria XXV - drogi i kolejowe drogi szynowe Kategoria IV - elementy dróg
Zawartość:	Projekt Architektoniczno - Budowlany
Branża:	Drogowa
Kody CPV:	45100000-8 - Przygotowanie terenu pod budowę 45233220-7 - Roboty w zakresie nawierzchni dróg
Biuro projektowe:	<div style="display: flex; align-items: center;">  <div> <p style="margin: 0;">Usługi Drogowe</p> <p style="margin: 0;">Usługi Drogowe Sergiusz Makowski ul. Wiejska 89 87-800 Włocławek tel. 785 46 12 73 e-mail.: uslugi.drogowe@gmail.com www.facebook.com/uslugi.drogowe</p> </div> </div>
Projektant b. drogowej:	mgr inż. Sergiusz Makowski uprawnienia nr KUP/0134/PWOD/12 do projektowania i kierowania robotami budowlanymi w specj. drogowej
Projektant sprawdzający b. drogowej:	inż. Mariusz Jabłoński uprawnienia nr UA-V-7342-5/22/98 Wk do projektowania w specj. konstrukcyjnej



Oświadczenie Projektantów

Oświadczamy, że projekt Budowy drogi wewnętrznej w ramach budowy, rozbudowy i przebudowy sieci dróg gminnych z ciągami pieszo-rowerowymi na osiedlu Morele w Izbicy Kujawskiej na działkach ewidencyjnych 878, 882, został wykonany zgodnie z obowiązującymi przepisami oraz zasadami wiedzy technicznej - wymóg art. 34 ust. 3d pkt 3 ustawy z dnia 19 września 2020 r. – Prawo Budowlane – (tekst jednolity Dz. U. z 2020 r. poz. 1333 z późn. zm.).

Projektant b. drogowej

mgr inż. *Sergiusz Makowski*
uprawnienia nr KUP/0134/PWOD/12 do projektowania
i kierowania robotami budowlanymi w specj. drogowej

Projektant spr. b. drogowej

inż. *Mariusz Jabłoński*
uprawnienia nr UA-V-7342-5/22/98 Wk do projektowania
w specj. Konstrukcyjnej



1. Oświadczenie projektantów	str. 2
2. Spis treści	str. 3
3. Uprawnienia projektantów	str. 4
4. Zaświadczenie o członkostwie projektanta w Izbie Inżynierów Budownictwa.	str. 7
5. Rodzaj i kategoria obiektu budowlanego	str. 10
6. Zamierzony sposób użytkowania oraz program	str. 10
7. Układ przestrzenny	str. 10
8. Charakterystyczne parametry obiektu	str. 11
9. Opinia geotechniczna	str. 11
10. Część rysunkowa	str. 15
- Plan orientacyjny	
- Plan Sytuacyjny	
- Profil podłużny	
- Przekrój konstrukcyjny	



Uprawnienia projektanta.

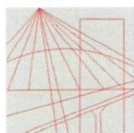

KUJAWSKO
POMORSKA
OKRĘGOWA
IZBA
INŻYNIERÓW
BUDOWNICTWA

OKRĘGOWA KOMISJA KWALIFIKACYJNA

Sygn. akt: KUPOIIB/KK-0054-0028/12
KUPOIIB/KK-0055-0042/12

Bydgoszcz, dnia 19 grudnia 2012 r.

DECYZJA

Na podstawie art. 24 ust. 1 pkt 2 ustawy z dnia 15 grudnia 2000 r. o samorządach zawodowych architektów, inżynierów budownictwa oraz urbanistów (*Dz. U. z 2001 r. Nr 5, poz. 42, z późn. zm.*), art. 13 ust. 1 pkt 1 i 2 i ust. 2, art. 14 ust. 1 pkt 2a i ust. 3 pkt 1 i 3 ustawy z dnia 7 lipca 1994 r. Prawo budowlane (*Dz. U. z 2010 r. Nr 243, poz. 1623, z późn. zm.*) oraz § 11 ust. 1 pkt 1 rozporządzenia Ministra Transportu i Budownictwa z dnia 28 kwietnia 2006 r. w sprawie samodzielnych funkcji technicznych w budownictwie (*Dz. U. z 2006 r. Nr 83, poz. 578, z późn. zm.*) w związku z art. 104 Kodeksu postępowania administracyjnego (*Dz. U. z 2000 r. Nr 98, poz. 1071, z późn. zm.*)

**Okręgowa Komisja Kwalifikacyjna
nada je**

Panu Sergiuszowi Michałowi Makowskiemu
magistrowi inżynierowi o kierunku budownictwo
urodzonemu dnia 29 września 1985 r. w Grudziądzu

UPRAWNIENIA BUDOWLANE

numer ewidencyjny KUP/0134/PWOD/12

**do projektowania i kierowania robotami budowlanymi bez ograniczeń
w specjalności drogowej**

UZASADNIENIE

W związku z uwzględnieniem w całości żądania strony, na podstawie art. 107 § 4 K.p.a. odstępuje się od uzasadnienia decyzji. Zakres nadanych uprawnień budowlanych wskazano na odwrocie decyzji.

Pouczenie

Od niniejszej decyzji służy odwołanie do Krajowej Komisji Kwalifikacyjnej Polskiej Izby Inżynierów Budownictwa w Warszawie, za pośrednictwem Okręgowej Komisji Kwalifikacyjnej KUPOIIB w Bydgoszczy w terminie 14 dni od dnia jej doręczenia.

Skład Orzekający
Okręgowej Komisji Kwalifikacyjnej

mgr inż. Jacek Kołodziej

inż. Wojciech Klatecki

inż. Franciszek Szypliński

Otrzymują:

1. Pan Sergiusz Michał Makowski
ul. Kaliska 83/63
87-800 Włocławek
2. Okręgowa Rada Izby
3. Główny Inspektor
Nadzoru Budowlanego
4. a/a





Szczegółowy zakres uprawnień budowlanych

Na podstawie art. 12 ust. 1 pkt 1 i 2 i art. 13 ust. 3 i 4 ustawy Prawo budowlane, **Pan Sergiusz Michał Makowski** jest upoważniony w specjalności **drogowej** do:

- 1) projektowania, sprawdzania projektów architektoniczno – budowlanych i sprawowania nadzoru autorskiego,
- 2) kierowania budową lub innymi robotami budowlanymi,
- 3) kierowania wytwarzaniem konstrukcyjnych elementów budowlanych oraz nadzoru i kontroli technicznej wytwarzania tych elementów,
- 4) wykonywania nadzoru inwestorskiego,
- 5) sprawowania kontroli technicznej utrzymania obiektów budowlanych **bez ograniczeń.**

Zgodnie z § 15 i § 18 ust. 1 rozporządzenia Ministra Transportu i Budownictwa z dnia 28 kwietnia 2006 r. w sprawie samodzielnych funkcji technicznych w budownictwie, niniejsze uprawnienia budowlane uprawniają również do:

- 1) sporządzania projektów zagospodarowania działki lub terenu w zakresie specjalności drogowej,
- 2) projektowania obiektu budowlanego i kierowania robotami budowlanymi związanymi z obiektem budowlanym, takim jak:
 - a) droga, w rozumieniu przepisów o drogach publicznych, z wyłączeniem drogowych obiektów inżynierskich oprócz przepustów;
 - b) droga dla ruchu i postoju statków powietrznych oraz przepust.

Skład Orzekający Okręgowej Komisji Kwalifikacyjnej

mgr inż. Jacek Kołodziej

inż. Wojciech Klatecki

inż. Franciszek Szypliński





Włocławek 1998 - 12 - 15



UA-V-7342-5/22/98 Wk

DECYZJA

Na podstawie art. 13 i 14 ustawy z dnia 7.07.1994r. Prawo budowlane /Dz.U.Nr 89 z 1994r poz. 414/ oraz art. 104 § 1 i 2 i art. 107 § 4 KPA /Dz.U.Nr 9 z 1980r.poz. 26 wraz z późniejszymi zmianami/ - po rozpatrzeniu wniosku Pana Mariusza Jabłońskiego z dnia 05.11.1998r. na podstawie dokumentów stwierdzających wymagane wykształcenie i praktykę zawodową oraz po uzyskaniu pozytywnej oceny z egzaminu na uprawnienia budowlane złożonego przed Komisją powołaną przez Wojewodę Włocławskiego

n a d a j ę

Panu MARIUSZOWI JABŁOŃSKIEMU
ur. dnia 18.08.1961r. w Świeciu n/Wisłą
inżynierowi budownictwa

uprawnienia budowlane

do projektowania

**w specjalności konstrukcyjno - budowlanej
bez ograniczeń**

Biorąc pod uwagę art. 107 § 4 KPA odstąpiono od uzasadnienia decyzji.

Od niniejszej decyzji przysługuje prawo wniesienia odwołania do Głównego Inspektora Nadzoru Budowlanego za pośrednictwem Wojewody Włocławskiego w terminie 14 dni od dnia jej otrzymania.

Otrzymuje :

1. Pan Mariusz Jabłoński
ul.Prusa 7 m. 40
87-800 Włocławek
2. Główny Inspektor Nadzoru Budowlanego
ul. Krucza 38/42
00-512 Warszawa
3. UA a/a





Zaświadczenie o członkostwie projektanta w Izbie Inżynierów Budownictwa.

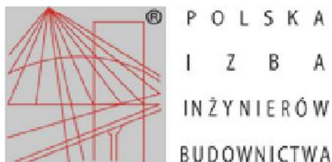

Zaświadczenie

o numerze weryfikacyjnym:

KUP-JGM-C42-4DF *

Pan Sergiusz Makowski o numerze ewidencyjnym KUP/BD/0016/13
adres zamieszkania ul. Wiejska 89, 87-800 Włocławek
jest członkiem Kujawsko-Pomorskiej Okręgowej Izby Inżynierów Budownictwa i posiada
wymagane ubezpieczenie od odpowiedzialności cywilnej.
Niniejsze zaświadczenie jest ważne do dnia 2022-03-31.

Zaświadczenie zostało wygenerowane elektronicznie i opatrzone bezpiecznym podpisem elektronicznym
weryfikowanym przy pomocy ważnego kwalifikowanego certyfikatu w dniu 2021-03-02 roku przez:

Renata Staszak, Przewodniczący Rady Kujawsko-Pomorskiej Okręgowej Izby Inżynierów Budownictwa.

(Zgodnie art. 5 ust 2 ustawy z dnia 18 września 2001 r. o podpisie elektronicznym (Dz. U. 2001 Nr 130 poz. 1450) dane w postaci
elektronicznej opatrzone bezpiecznym podpisem elektronicznym weryfikowanym przy pomocy ważnego kwalifikowanego certyfikatu są
równoważne pod względem skutków prawnych dokumentom opatrzonym podpisami własnoręcznymi.)

* Weryfikację poprawności danych w niniejszym zaświadczeniu można sprawdzić za pomocą numeru weryfikacyjnego zaświadczenia na
stronie Polskiej Izby Inżynierów Budownictwa www.piiib.org.pl lub kontaktując się z biurem właściwej Okręgowej Izby Inżynierów
Budownictwa.

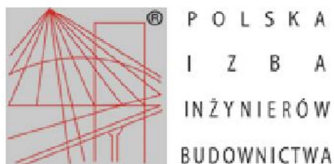

Zaświadczenie

o numerze weryfikacyjnym:

KUP-83X-ZCC-Y3W *

Pan MARIUSZ JABŁOŃSKI o numerze ewidencyjnym KUP/BD/0755/01
adres zamieszkania ul. SOSNOWA 11, 87-800 WŁOCŁAWEK
jest członkiem Kujawsko-Pomorskiej Okręgowej Izby Inżynierów Budownictwa i posiada
wymagane ubezpieczenie od odpowiedzialności cywilnej.
Niniejsze zaświadczenie jest ważne do dnia 2021-12-31.

Zaświadczenie zostało wygenerowane elektronicznie i opatrzone bezpiecznym podpisem elektronicznym
weryfikowanym przy pomocy ważnego kwalifikowanego certyfikatu w dniu 2021-01-04 roku przez:

Renata Staszak, Przewodniczący Rady Kujawsko-Pomorskiej Okręgowej Izby Inżynierów Budownictwa.

(Zgodnie art. 5 ust 2 ustawy z dnia 18 września 2001 r. o podpisie elektronicznym (Dz. U. 2001 Nr 130 poz. 1450) dane w postaci elektronicznej opatrzone bezpiecznym podpisem elektronicznym weryfikowanym przy pomocy ważnego kwalifikowanego certyfikatu są równoważne pod względem skutków prawnych dokumentom opatrzonym podpisami własnoręcznymi.)

* Weryfikację poprawności danych w niniejszym zaświadczeniu można sprawdzić za pomocą numeru weryfikacyjnego zaświadczenia na stronie Polskiej Izby Inżynierów Budownictwa www.pilb.org.pl lub kontaktując się z biurem właściwej Okręgowej Izby Inżynierów Budownictwa.



OPIS TECHNICZNY



OPIS TECHNICZNY

do Projektu Architektoniczno-Budowlanego na:

Budowę drogi wewnętrznej w ramach budowy, rozbudowy i przebudowy sieci dróg gminnych z ciągami pieszo-rowerowymi na osiedlu Morele w Izbicy Kujawskiej na działkach ewidencyjnych 878, 882

1. Rodzaj i kategoria obiektu

Przedmiotem opracowania jest projekt dla obiektu budowlanego jakim jest droga wewnętrzna.

Kategoria obiektu budowlanego to : XXV – drogi i koleje szynowe oraz IV – elementy dróg.

2. Zamierzony sposób użytkowania oraz program użytkowy.

2.1 Zamierzony sposób użytkowania.

Projektuje się drogę o ruchu jednokierunkowym. Ruch na drodze odbywać się będzie od drogi wojewódzkiej w kierunku osiedla Morele.

2.2 Program użytkowy.

Nie dotyczy

3. Układ przestrzenny oraz forma architektoniczna obiektu.

Nie dotyczy



4. Charakterystyczne parametry obiektu.

- Powierzchnia drogi – 527 m²
- Długość drogi – 161 mb
- Szerokość drogi – 3,50 mb
- Kategoria drogi: wewnętrzna,
- Klasa drogi: Dojazdowe (D),
- Kategoria ruchu: KR1,
- Prędkość projektowa: 40 km/h,
- Szerokość pasa ruchu: 3,50 m,
- Przekrój jezdni: 1x1 (planowany zostanie ruch jednokierunkowy stąd odstąpiono od projektowania mijanki),
- Rodzaj nawierzchni – beton asfaltowych,
- Pobocza – kruszywo łamane, do granicy działki

5. Opinia geotechniczna.

Badania geotechniczne zostały wykonane w maju 2019 r. przez firmę Geolit T.T. Szczuczko.

Na terenie badań podłoże gruntowe zgodnie z normą PN-86/B-02480 zalicza się do gruntów rodzimych mineralnych (niespoistych i spoistych), gruntów organicznych oraz nasypów budowlanych i niekontrolowanych.

Podziału podłoża gruntowego na warstwy geotechniczne dokonano na podstawie genezy, rodzaju i stanu gruntów. Dla gruntów piaszczystych określono stopień zagęszczenia ID na podstawie badań sondą dynamiczną DPL, natomiast dla gruntów spoistych określono stopień plastyczności IL na podstawie analiz makroskopowych i zależności korelacyjnych z wilgotnością naturalną, określoną w wyniku badań laboratoryjnych. W wyniku badań laboratoryjnych dla gruntów organicznych oznaczono także wilgotność naturalną i zawartość materii organicznej. Pozostałe parametry geotechniczne wyprowadzono metodą doświadczenia



porównywalnego w oparciu o zależności korelacyjne wg PN-81/B-03020.

Ze szczegółowej charakterystyki geotechnicznej wyłączono przypowierzchniową warstwę gruntów próchnicznych i nasypów niekontrolowanych o miąższości 0,2-0,4 m. Są to grunty słabonośne i niejednorodne.

Warstwa NN

W warstwie tej ujęto nasypy niekontrolowane złożone z piasków próchnicznych, piasków średnich, żużla i żwirów w stanie średniozagęszczonym. Warstwa ta występuje w rejonie otw. 3 i 5 na głębokości 0,0-0,3 m, a ich miąższość wynosi 0,3-1,0 m. Grunty te są przepuszczalne, słabonośne i wątliwe pod względem wysadzinowości.

Warstwa NP

W warstwie tej ujęto nasypy budowlane rozpoznane w otw. 1 na głębokości 0,3 m. Są to piaski drobne z domieszkami humusu w stanie średniozagęszczonym. Miąższość tej warstwy wynosi 0,6 m. Grunty te stanowią podłoże nośne, przepuszczalne i niewysadzinowe, o wyprowadzonej wartości stopnia zagęszczenia $ID = 0,55$.

Warstwa O

W warstwie tej ujęto grunty organiczne: piaski gliniaste próchniczne, gliny próchniczne i namuły gliniaste w stanie twardoplastycznym. Grunty te występują na głębokości 0,2-1,0 m, a ich miąższość wynosi 0,5-0,7 m. Stanowią podłoże słabonośne, wysadzinowe, o wyprowadzonej wartości stopnia plastyczności $IL = 0,25$.

W warstwie I ujęto rodzime, niespoiste, przepuszczalne grunty wodnolodowcowe. Z uwagi na zmienny rodzaj i stan podzielono wydzielono 2 warstwy:

Warstwa Ia

Ujęto tu wilgotne, mokre i nawodnione piaski pyłaste i drobne z przewarstwieniami



pyłów piaszczystych i gliny pylastej w stanie średniozagęszczonym. Utwory te występują na głębokości 0,9-1,6 m, a ich miąższość wynosi od 1,2 do ponad 3,1 m. Wyprowadzona wartość stopnia zagęszczenia tej warstwy wynosi $ID = 0,50$.

Warstwa Ib

Ujęto tu nawodnione piaski średnie przewarstwione pospółką w stanie średniozagęszczonym. Utwory te rozpoznane zostały w otw. 2 i 5 na głębokości 2,4-2,8 m, a ich miąższość wynosi 0,6-0,9 m. Wyprowadzona wartość stopnia zagęszczenia wynosi $ID = 0,55$.

Warstwa II

Ujęto tu spoiste, wysadzinowe grunty zastoiskowe, które zgodnie z PN-81/B-03020 zalicza się do grupy konsolidacyjnej „C”. Grunty te są wrażliwe na uplastycznienie w wyniku ich nadmiernego zawilgocenia. Ujęto tu pyły piaszczyste przewarstwione glinami pylastymi, piaskami pylastymi i piaskami drobnymi w stanie twaroplastycznym. Są to grunty nośne, lecz podatne na odkształcanie i rozmakanie, o wyprowadzonej wartości stopnia plastyczności $IL = 0,20$.

W warstwie III zestawiono spoiste, wysadzinowe grunty morenowe, które zgodnie z PN-81/B-03020 zalicza się do grupy konsolidacyjnej „B”. Grunty te są wrażliwe na uplastycznienie, w wyniku ich nadmiernego zawilgocenia. Z uwagi na zmienny stan podzielono je na 2 warstwy.

Warstwa IIIa

Ujęto tu gliny zwięzłe i gliny piaszczyste z domieszkami żwirów w stanie twaroplastycznym. Grunty tej warstwy występują na głębokości 2,2-3,4 m pod gruntami wodnolodowcowymi. Są to grunty nośne, o wyprowadzonej wartości stopnia plastyczności $IL = 0,20$.



Warstwa IIIb

Ujęto tu gliny piaszczyste w stanie plastycznym, rozpoznane w otw. 3 i 4 na głębokości 2,8-3,0 m. Są to grunty nośne, lecz podatne na odkształcanie, o wyprowadzonej wartości stopnia plastyczności $IL = 0,35$.

5.1. Ustalenie kategorii geotechnicznej

Na podstawie przeprowadzonych badań geotechnicznych zakres inwestycji zlokalizowano w grupie nośności **G4**.

Roboty budowlane sklasyfikowano w kategorii I w złożonych warunkach geotechnicznych.

Projekt opracował:



CZĘŚĆ RYSUNKOWA

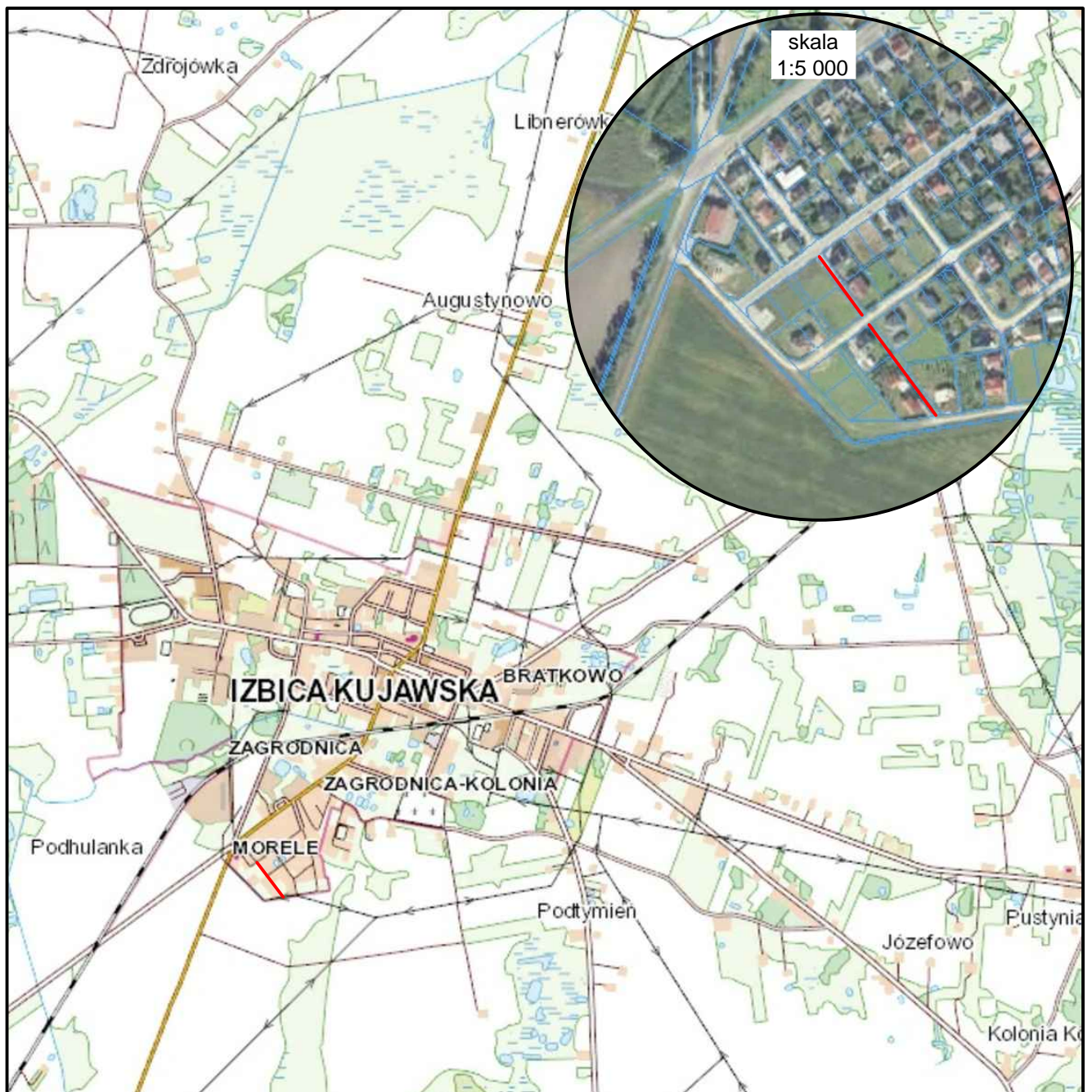

 Projektowana droga

Nazwa inwestycji:	Budowa drogi wewnętrznej w ramach budowy, rozbudowy i przebudowy sieci dróg gminnych z ciągami pieszo-rowerowymi na osiedlu Morele w Izbicy Kujawskiej na działkach ewidencyjnych 878, 882		
Lokalizacja:	Województwo kujawsko - pomorskie, powiat włocławski, miastko Izbica Kujawska		
Inwestor:	Gmina Izbica Kujawska		
Stadium dokumentacji:	Projekt Architektoniczno-Budowlany		
Nazwa arkusza:	Plan Orientacyjny		
Biuro projektowe:	 Usługi Drogowe	Usługi Drogowe Sergiusz Makowski ul. Wiejska 89, 87-800 Włocławek tel. 785 46 12 73 e-mail.: uslugi.drogowe@gmail.com www.facebook.com/uslugi.drogowe	
Projektant:	mgr inż. Sergiusz M. Makowski <small>uprawnienia budowlane nr KUP/0134/PWOD/12 do projektowania i kierowania robotami budowlanymi bez ograniczeń w specjalności drogowej</small>		Podpis:
Projektant sprawdzający:	inż. Mariusz Jabłoński <small>uprawnienia budowlane nr UA-V-7342-5/22/98 Wk do projektowania bez ograniczeń w specjalności konstrukcyjno-budowlanej</small>		Podpis:
Branża:	Skala:	Data:	Nr arkusza:
DROGOWA	1:25 000	16.11.2021 r.	1

Poswiadczam, że niniejszy dokument został opracowany w wyniku prac geodezyjnych i kartograficznych, których rezultaty zawiera operat techniczny pozytywnie zweryfikowany. Jednocześnie informuję, że jestem świadomy odpowiedzialności karnej za złożenie fałszywego oświadczenia.

Identyfikator zgłoszenia prac geodezyjnych: **66W.6660.605.2021**

Organ służby geodezyjnej, który otrzymał zgłoszenie: **Starosta Miankowski**

Wykonawca prac geodezyjnych: **"GEO-MARWYR"**
Marek Wyróstek
 87-800 Włocławek, ul. Wesota 12/33
 NIP 8882327226 REGON 341478677
 tel. 665-141-164

Nr oraz data sporządzenia dokumentu zawierającego wynik pozytywnej weryfikacji: **18.03.2021**

Imię i nazwisko oraz nr uprawnień zawodowych kierownika prac: **JANUSZ WYRÓSTEK**
 geodata
 zaświadczenie kwalifikacyjne nr 15190
 wydane przez MGPIB w Warszawie

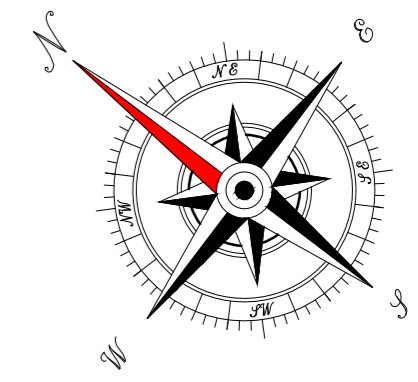

LEGENDA:

- Granice pasa drogowego
- Krawężń jezdni
- Oś jezdni
- Krawężnik betonowy 15x22x100 cm
- Nawierzchnia bitumiczna jezdni
- Zjazdy bitumiczne
- Pobocze umocnione

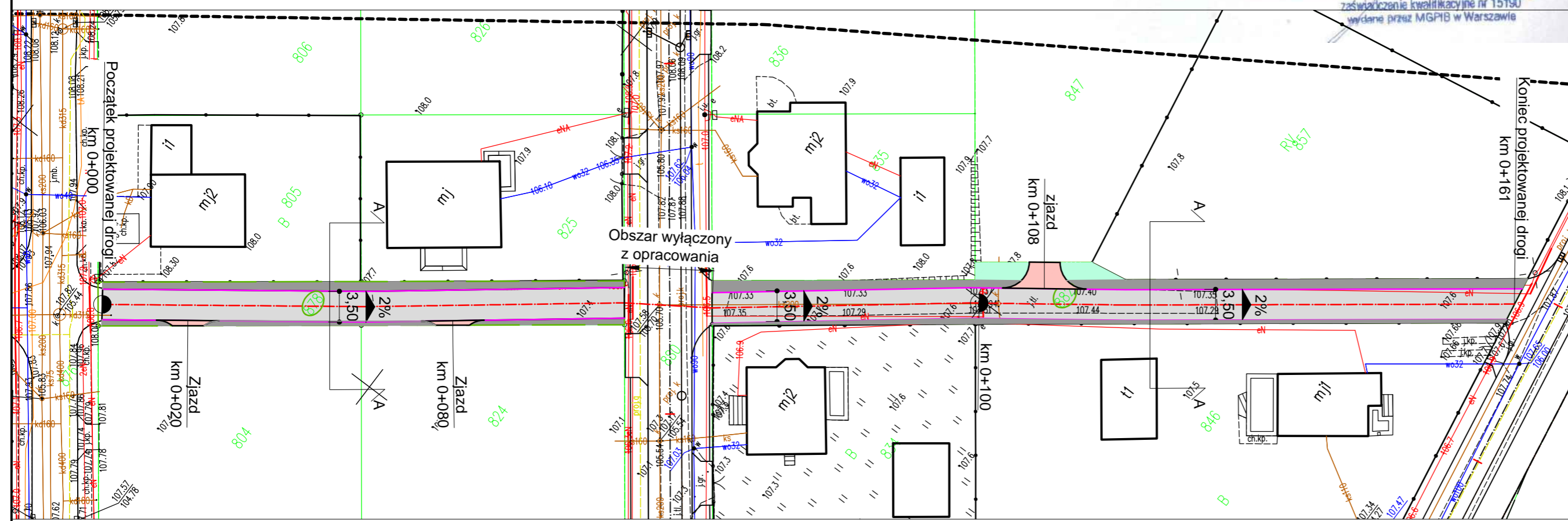

Mapa zgodna z oryginałem

Nazwa inwestycji:	Budowa drogi wewnętrznej w ramach budowy, rozbudowy i przebudowy sieci dróg gminnych z ciągami pieszo-rowerowymi na osiedlu Morele w Izbicy Kujawskiej na działkach ewidencyjnych 878, 882		
Lokalizacja:	Województwo kujawsko - pomorskie, powiat włocławski, miastko Izbica Kujawska		
Inwestor:	Gmina Izbica Kujawska		
Stadium dokumentacji:	Projekt Architektoniczno-Budowlany		
Nazwa arkusza:	Plan Sytuacyjny		
Biuro projektowe:	 Usługi Drogowe Sergiusz Makowski ul. Wiejska 89, 87-800 Włocławek tel. 785 46 12 73 e-mail: uslugi.drogowe@gmail.com www.facebook.com/uslugi.drogowe		
Projektant:	mgr inż. Sergiusz M. Makowski uprawnienia budowlane nr KUP/0134/PWOD/12 do projektowania i kierowania robotami budowlanymi bez ograniczeń w specjalności drogowej	Podpis:	
Projektant sprawdzający:	inż. Mariusz Jabłoński uprawnienia budowlane nr UA-V-7342-5/22/98 Wk do projektowania bez ograniczeń w specjalności konstrukcyjno-budowlanej	Podpis:	
Brzoza:	Skala:	Data:	Nr arkusza:
DROGOWA	1:500	16.11.2021 r.	2

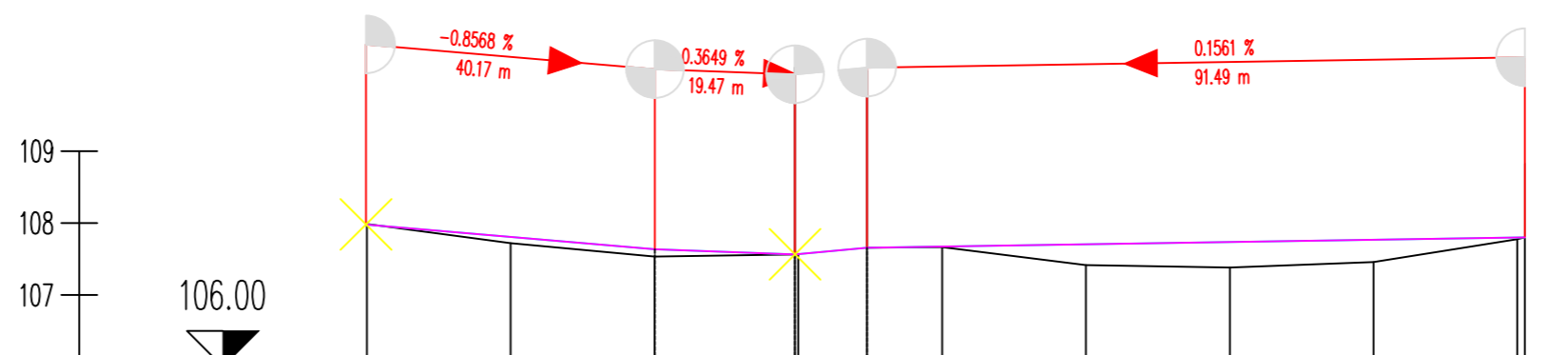

NUMER PRZEKROJU	P1 20.000 P2 20.000 P3 19.533 P4 10.469 P5 10.557 P6 10.443 P7 20.000 P8 20.000 P9 20.000 P10 20.000 P11 0.041
RZĘDNA TERENU	107.987 107.720 107.535 107.564 107.572 107.656 107.664 107.416 107.380 107.459 107.776
RZĘDNE NIWELETY	107.978 107.807 107.635 107.564 107.568 107.658 107.674 107.705 107.737 107.768 107.789 107.801
ELEMENTY POZIOME	Prawo - Krzywa - Styczna l=30.08 Styczna l=29.45 Styczna l=10.02 Styczna l=29.45 Styczna l=17.70 Styczna l=44.34 Lewo
ELEMENTY NIWELETY	-0.857% 40.176 m -0.365% 19.468 m 0.940% 10.016 m 0.156% 91.493 m
KILOMETRAŻ	-0.00 20.00 40.00 59.53 60.00 69.55 80.00 0.00 20.00 40.00 60.00
KILOM. I HEKTOM.	0+000 0+100

Nazwa inwestycji:	Budowa drogi wewnętrznej w ramach budowy, rozbudowy i przebudowy sieci dróg gminnych z ciągami pieszo-rowerowymi na osiedlu Morele w Izbicy Kujawskiej na działkach ewidencyjnych 878, 882		
Lokalizacja:	Województwo kujawsko - pomorskie, powiat włocławski, miastko Izbica Kujawska		
Inwestor:	Gmina Izbica Kujawska		
Stadium dokumentacji:	Projekt Architektoniczno-Budowlany		
Nazwa arkusza:	Profil podłużny		
Biuro projektowe:	 Usługi Drogowe Sergiusz Makowski ul. Wiejska 89, 87-800 Włocławek tel. 785 46 12 73 e-mail: uslugi.drogowe@gmail.com www.facebook.com/uslugi.drogowe		
Projektant:	mgr inż. Sergiusz M. Makowski uprawnienia budowlane nr KUP/0134/PWOD/12 do projektowania i kierowania robotami budowlanymi bez ograniczeń w specjalności drogowej	Podpis:	
Projektant sprawdzający:	inż. Mariusz Jabłoński uprawnienia budowlane nr UA-V-7342-5/22/98 Wk do projektowania bez ograniczeń w specjalności konstrukcyjno-budowlanej	Podpis:	
Brzoza:	Skala:	Data:	Nr arkusza:
DROGOWA	1:100/1000	16.11.2021 r.	3

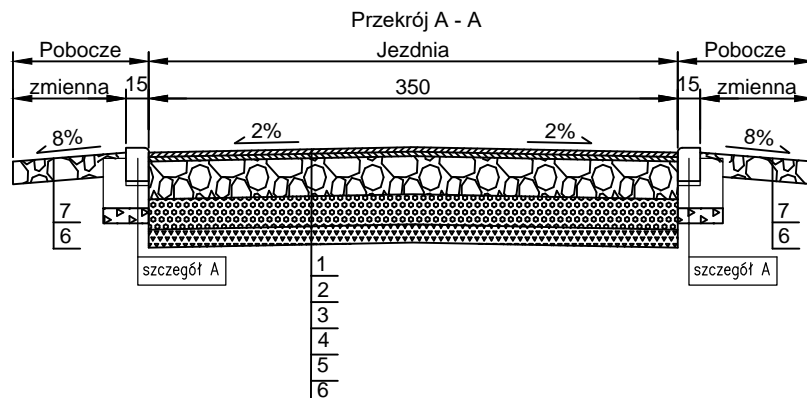

1. Warstwa ścieralna, betona asfaltowy AC16S 50/70 grub. 4 cm
2. Warstwa wiążąca, beton asfaltowy AC16W 50/70 grub. 4 cm
3. Podbudowa zasadnicza, mieszanka niezwiązana C90/3 0/63 E2≥100MPa grub. 20 cm
4. Podbudowa pomocnicza, mieszanka związana Rm=2,5MPa, E2≥80MPa grub. 20 cm
5. Warstwa wzmacniająca, mieszanka związana Rm=1,5MPa grub. 12 cm
6. Sprofilowane zagęszczone podłoże gruntowe
7. Pobocze, mieszanka niezwiązana C90/3 0/31,5 grub. 15 cm

Szczęgół A
skala 1:10

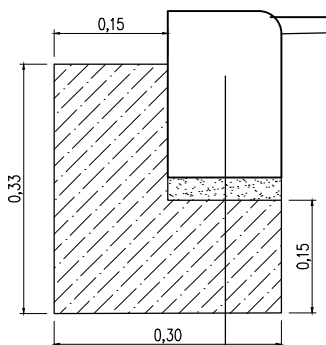

krawężnik bet. 15x22x100cm	22 cm
podsyпка cem.-pias.	3-5 cm
ława betonowa C16/20 z oporem 15cm	15 cm

Nazwa inwestycji:	Budowa drogi wewnętrznej w ramach budowy, rozbudowy i przebudowy sieci dróg gminnych z ciągami pieszo-rowerowymi na osiedlu Morele w Izbicy Kujawskiej na działkach ewidencyjnych 78, 882		
Lokalizacja:	Województwo kujawsko - pomorskie, powiat włocławski, miastko Izbica Kujawska		
Inwestor:	Gmina Izbica Kujawska		
Stadium dokumentacji:	Projekt Architektoniczno-Budowlany		
Nazwa arkusza:	Przekój konstrukcyjny		
Biuro projektowe:			Usługi Drogowe Sergiusz Makowski ul. Wiejska 89, 87-800 Włocławek tel. 785 46 12 73 e-mail.: uslugi.drogowe@gmail.com www.facebook.com/uslugi.drogowe
Projektant:	mgr inż. Sergiusz M. Makowski uprawnienia budowlane nr KUP/0134/PWOD/12 do projektowania i kierowania robotami budowlanymi bez ograniczeń w specjalności drogowej		Podpis:
Projektant sprawdzający:	inż. Mariusz Jabłoński uprawnienia budowlane nr UA-V-7342-5/22/98 Wk do projektowania bez ograniczeń w specjalności konstrukcyjno-budowlanej		Podpis:
Branża:	Skala:	Data:	Nr arkusza:
DROGOWA	1:50	16.11.2021 r.	4



Budowa drogi wewnętrznej w ramach budowy, rozbudowy i przebudowy sieci dróg gminnych z ciągami pieszo-rowerowymi na osiedlu Morele w Izbicy Kujawskiej na działkach ewidencyjnych 878, 882	
Lokalizacja:	Województwo kujawsko-pomorskie, powiat włocławski, j.ewid. 041808_4 Izbica Kujawska - miasto obręb 0001 M. Izbica Kuj.: dz. 878, 882
Inwestor:	Gmina Izbica Kujawska
Kategoria obiektu:	Kategoria XXV - drogi i kolejowe drogi szynowe Kategoria IV - elementy dróg
Zawartość:	Projekt Techniczny
Branża:	Drogowa
Kody CPV:	45100000-8 - Przygotowanie terenu pod budowę 45233220-7 - Roboty w zakresie nawierzchni dróg
Biuro projektowe:	 Usługi Drogowe Sergiusz Makowski ul. Wiejska 89 87-800 Włocławek tel. 785 46 12 73 e-mail.: uslugi.drogowe@gmail.com www.facebook.com/uslugi.drogowe
Projektant b. drogowej:	mgr inż. Sergiusz Makowski uprawnienia nr KUP/0134/PWOD/12 do projektowania i kierowania robotami budowlanymi w specj. drogowej
Projektant sprawdzający b. drogowej:	inż. Mariusz Jabłoński uprawnienia nr UA-V-7342-5/22/98 Wk do projektowania w specj. konstrukcyjnej



Oświadczenie Projektantów

Oświadczamy, że projekt Budowy drogi wewnętrznej w ramach budowy, rozbudowy i przebudowy sieci dróg gminnych z ciągami pieszo-rowerowymi na osiedlu Morele w Izbicy Kujawskiej na działkach ewidencyjnych 878, 882, został wykonany zgodnie z obowiązującymi przepisami oraz zasadami wiedzy technicznej - wymóg art. 34 ust. 3d pkt 3 ustawy z dnia 19 września 2020 r. – Prawo Budowlane – (tekst jednolity Dz. U. z 2020 r. poz. 1333 z późn. zm.).

Projektant b. drogowej

mgr inż. *Sergiusz Makowski*
uprawnienia nr KUP/0134/PWOD/12 do projektowania
i kierowania robotami budowlanymi w specj. drogowej

Projektant spr. b. drogowej

inż. *Mariusz Jabłoński*
uprawnienia nr UA-V-7342-5/22/98 Wk do projektowania
w specj. Konstrukcyjnej



1. Oświadczenie projektantów	str. 2
2. Spis treści	str. 3
3. Uprawnienia projektantów	str. 4
4. Zaświadczenie o członkostwie projektanta w Izbie Inżynierów Budownictwa.	str. 7
5. Przedmiot i zakres opracowania	str. 10
6. Istniejący stan zagospodarowania terenu	str. 10
7. Rozwiązania projektowe	str. 11
8. Zestawienia	str. 12
9. Informacje i dane	str. 12
10. Dane dotyczące warunków ochrony przeciwpożarowej	str. 13
11. Dane wynikające ze specyfikacji obiektu	str. 13
12. Obszar oddziaływania obiektu	str. 14
13. Część rysunkowa	str. 15

- Plan orientacyjny
- Projekt Zagospodarowania Terenu
- Profil podłużny
- Przekrój konstrukcyjny



Uprawnienia projektanta.

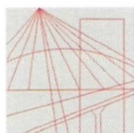

KUJAWSKO
POMORSKA
OKRĘGOWA
IZBA
INŻYNIERÓW
BUDOWNICTWA
OKRĘGOWA KOMISJA KWALIFIKACYJNA

Bydgoszcz, dnia 19 grudnia 2012 r.

Sygn. akt: KUPOIIB/KK-0054-0028/12
KUPOIIB/KK-0055-0042/12

DECYZJA

Na podstawie art. 24 ust. 1 pkt 2 ustawy z dnia 15 grudnia 2000 r. o samorządach zawodowych architektów, inżynierów budownictwa oraz urbanistów (*Dz. U. z 2001 r. Nr 5, poz. 42, z późn. zm.*), art. 13 ust. 1 pkt 1 i 2 i ust. 2, art. 14 ust. 1 pkt 2a i ust. 3 pkt 1 i 3 ustawy z dnia 7 lipca 1994 r. Prawo budowlane (*Dz. U. z 2010 r. Nr 243, poz. 1623, z późn. zm.*) oraz § 11 ust. 1 pkt 1 rozporządzenia Ministra Transportu i Budownictwa z dnia 28 kwietnia 2006 r. w sprawie samodzielnych funkcji technicznych w budownictwie (*Dz. U. z 2006 r. Nr 83, poz. 578, z późn. zm.*) w związku z art. 104 Kodeksu postępowania administracyjnego (*Dz. U. z 2000 r. Nr 98, poz. 1071, z późn. zm.*)

**Okręgowa Komisja Kwalifikacyjna
nada je**
Panu Sergiuszowi Michałowi Makowskiemu
magistrowi inżynierowi o kierunku budownictwo
urodzonemu dnia 29 września 1985 r. w Grudziądzu

UPRAWNIENIA BUDOWLANE

numer ewidencyjny KUP/0134/PWOD/12

**do projektowania i kierowania robotami budowlanymi bez ograniczeń
w specjalności drogowej**

UZASADNIENIE

W związku z uwzględnieniem w całości żądania strony, na podstawie art. 107 § 4 K.p.a. odstępuje się od uzasadnienia decyzji. Zakres nadanych uprawnień budowlanych wskazano na odwrocie decyzji.

Pouczenie

Od niniejszej decyzji służy odwołanie do Krajowej Komisji Kwalifikacyjnej Polskiej Izby Inżynierów Budownictwa w Warszawie, za pośrednictwem Okręgowej Komisji Kwalifikacyjnej KUPOIIB w Bydgoszczy w terminie 14 dni od dnia jej doręczenia.

Skład Orzekający
Okręgowej Komisji Kwalifikacyjnej

mgr inż. Jacek Kołodziej

inż. Wojciech Klatecki

inż. Franciszek Szypliński

Otrzymują:
1. Pan Sergiusz Michał Makowski
ul. Kaliska 83/63
87-800 Włocławek
2. Okręgowa Rada Izby
3. Główny Inspektor
Nadzoru Budowlanego
4. a/a





Szczegółowy zakres uprawnień budowlanych

Na podstawie art. 12 ust. 1 pkt 1 i 2 i art. 13 ust. 3 i 4 ustawy Prawo budowlane, **Pan Sergiusz Michał Makowski** jest upoważniony w specjalności **drogowej** do:

- 1) projektowania, sprawdzania projektów architektoniczno – budowlanych i sprawowania nadzoru autorskiego,
- 2) kierowania budową lub innymi robotami budowlanymi,
- 3) kierowania wytwarzaniem konstrukcyjnych elementów budowlanych oraz nadzoru i kontroli technicznej wytwarzania tych elementów,
- 4) wykonywania nadzoru inwestorskiego,
- 5) sprawowania kontroli technicznej utrzymania obiektów budowlanych **bez ograniczeń.**

Zgodnie z § 15 i § 18 ust. 1 rozporządzenia Ministra Transportu i Budownictwa z dnia 28 kwietnia 2006 r. w sprawie samodzielnych funkcji technicznych w budownictwie, niniejsze uprawnienia budowlane uprawniają również do:

- 1) sporządzania projektów zagospodarowania działki lub terenu w zakresie specjalności drogowej,
- 2) projektowania obiektu budowlanego i kierowania robotami budowlanymi związanymi z obiektem budowlanym, takim jak:
 - a) droga, w rozumieniu przepisów o drogach publicznych, z wyłączeniem drogowych obiektów inżynierskich oprócz przepustów;
 - b) droga dla ruchu i postoju statków powietrznych oraz przepust.

**Skład Orzekający
Okręgowej Komisji Kwalifikacyjnej**

mgr inż. Jacek Kołodziej

inż. Wojciech Klatecki

inż. Franciszek Szypliński





Włocławek 1998 - 12 - 15



UA-V-7342-5/22/98 Wk

DECYZJA

Na podstawie art. 13 i 14 ustawy z dnia 7.07.1994r. Prawo budowlane /Dz.U.Nr 89 z 1994r poz. 414/ oraz art. 104 § 1 i 2 i art. 107 § 4 KPA /Dz.U.Nr 9 z 1980r.poz. 26 wraz z późniejszymi zmianami/ - po rozpatrzeniu wniosku Pana Mariusza Jabłońskiego z dnia 05.11.1998r. na podstawie dokumentów stwierdzających wymagane wykształcenie i praktykę zawodową oraz po uzyskaniu pozytywnej oceny z egzaminu na uprawnienia budowlane złożonego przed Komisją powołaną przez Wojewodę Włocławskiego

n a d a j ę

Panu MARIUSZOWI JABŁOŃSKIEMU
ur. dnia 18.08.1961r. w Świeciu n/Wisłą
inżynierowi budownictwa

uprawnienia budowlane

do projektowania

**w specjalności konstrukcyjno - budowlanej
bez ograniczeń**

Biorąc pod uwagę art. 107 § 4 KPA odstąpiono od uzasadnienia decyzji.

Od niniejszej decyzji przysługuje prawo wniesienia odwołania do Głównego Inspektora Nadzoru Budowlanego za pośrednictwem Wojewody Włocławskiego w terminie 14 dni od dnia jej otrzymania.

Otrzymuje :

1. Pan Mariusz Jabłoński
ul.Prusa 7 m. 40
87-800 Włocławek
2. Główny Inspektor Nadzoru Budowlanego
ul. Krucza 38/42
00-512 Warszawa
3. UA a/a





Zaświadczenie o członkostwie projektanta w Izbie Inżynierów Budownictwa.

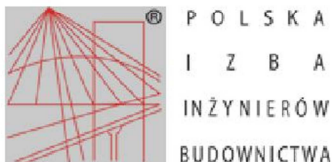

Zaświadczenie

o numerze weryfikacyjnym:

KUP-JGM-C42-4DF *

Pan Sergiusz Makowski o numerze ewidencyjnym KUP/BD/0016/13
adres zamieszkania ul. Wiejska 89, 87-800 Włocławek
jest członkiem Kujawsko-Pomorskiej Okręgowej Izby Inżynierów Budownictwa i posiada
wymagane ubezpieczenie od odpowiedzialności cywilnej.
Niniejsze zaświadczenie jest ważne do dnia 2022-03-31.

Zaświadczenie zostało wygenerowane elektronicznie i opatrzone bezpiecznym podpisem elektronicznym
weryfikowanym przy pomocy ważnego kwalifikowanego certyfikatu w dniu 2021-03-02 roku przez:

Renata Staszak, Przewodniczący Rady Kujawsko-Pomorskiej Okręgowej Izby Inżynierów Budownictwa.

(Zgodnie art. 5 ust 2 ustawy z dnia 18 września 2001 r. o podpisie elektronicznym (Dz. U. 2001 Nr 130 poz. 1450) dane w postaci
elektronicznej opatrzone bezpiecznym podpisem elektronicznym weryfikowanym przy pomocy ważnego kwalifikowanego certyfikatu są
równoważne pod względem skutków prawnych dokumentom opatrzonym podpisami własnoręcznymi.)

* Weryfikację poprawności danych w niniejszym zaświadczeniu można sprawdzić za pomocą numeru weryfikacyjnego zaświadczenia na
stronie Polskiej Izby Inżynierów Budownictwa www.piiib.org.pl lub kontaktując się z biurem właściwej Okręgowej Izby Inżynierów
Budownictwa.

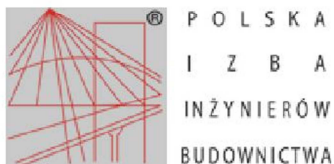

Zaświadczenie

o numerze weryfikacyjnym:

KUP-83X-ZCC-Y3W *

Pan MARIUSZ JABŁOŃSKI o numerze ewidencyjnym KUP/BD/0755/01
adres zamieszkania ul. SOSNOWA 11, 87-800 WŁOCŁAWEK
jest członkiem Kujawsko-Pomorskiej Okręgowej Izby Inżynierów Budownictwa i posiada
wymagane ubezpieczenie od odpowiedzialności cywilnej.
Niniejsze zaświadczenie jest ważne do dnia 2021-12-31.

Zaświadczenie zostało wygenerowane elektronicznie i opatrzone bezpiecznym podpisem elektronicznym
weryfikowanym przy pomocy ważnego kwalifikowanego certyfikatu w dniu 2021-01-04 roku przez:

Renata Staszak, Przewodniczący Rady Kujawsko-Pomorskiej Okręgowej Izby Inżynierów Budownictwa.

(Zgodnie art. 5 ust 2 ustawy z dnia 18 września 2001 r. o podpisie elektronicznym (Dz. U. 2001 Nr 130 poz. 1450) dane w postaci elektronicznej opatrzone bezpiecznym podpisem elektronicznym weryfikowanym przy pomocy ważnego kwalifikowanego certyfikatu są równoważne pod względem skutków prawnych dokumentom opatrzonym podpisami własnoręcznymi.)

* Weryfikację poprawności danych w niniejszym zaświadczeniu można sprawdzić za pomocą numeru weryfikacyjnego zaświadczenia na stronie Polskiej Izby Inżynierów Budownictwa www.pilb.org.pl lub kontaktując się z biurem właściwej Okręgowej Izby Inżynierów Budownictwa.



OPIS TECHNICZNY



OPIS TECHNICZNY

do Projektu Technicznego na:

Budowę drogi wewnętrznej w ramach budowy, rozbudowy i przebudowy sieci dróg gminnych z ciągami pieszo-rowerowymi na osiedlu Morele w Izbicy Kujawskiej na działkach ewidencyjnych 878, 882

1. PRZEDMIOT I ZAKRES OPRACOWANIA

Przedmiotem opracowania jest Projektu Technicznego dla budowę drogi wewnętrznej na dz. 878, 882.

Zakres opracowania obejmuje m.in.:

- Korytowanie pod konstrukcję nawierzchni,
- Wbudowanie warstw podbudowy pomocniczej i zasadniczej,
- Ustawienie obrzeży, oraz krawężników na ławie betonowej z oporem,
- Regulacja wysokościowa skrzynek zaworów, włączów nastudziennych,
- Ułożenie warstw bitumicznych nawierzchni i zjazdów,
- Wykonanie nawierzchni zjazdów,
- Wbudowanie umocnionego pobocza.

2. ISTNIEJĄCY STAN ZAGOSPODAROWANIA TERENU

2.1 Stan istniejący

Omawiana droga posiada nawierzchnię gruntową. W stanie obecnym stan dróg określony został jako zły. Nawierzchnie posiadają liczne ubytki i zadolenia. Powoduje to powstawanie zastoisk wód opadowych i roztopowych.



2.2 Lokalizacja inwestycji - obszar oddziaływania inwestycji

Droga bierze swój początek na skrzyżowaniu z drogą gminną zlokalizowaną na dz. 876, natomiast koniec stanowi skrzyżowanie z drogą gminną nr 191710C. Droga składa się z dwóch odcinków; krzyżuje się ona z działką nr 880 stanowiącą pas drogi gminnej nr 191729C. Działki te nie wchodzą w teren inwestycji.

Projektowana droga zlokalizowana jest w Izbica Kuj. Obszar oddziaływania inwestycji zgodnie z art. 28 ust.2 Ustawy Prawo Budowlane stanowią działka wymienione na 1. stronie niniejszego opracowania, jednocześnie inwestycja zlokalizowana jest w całości na w/w działkach.

2.2 Obiekty budowlane przeznaczone do rozbiórki

Nie dotyczy.

3. ROZWIĄZANIA PROJEKTOWE

3.1 Urządzenia budowlane związane z obiektami budowlanymi:

Nie dotyczy.

3.2 Sposób odprowadzania lub oczyszczania ścieków:

Nie dotyczy

3.3 Układ komunikacyjny:

Projekt obejmuje budowę ciągu drogi w trzech odcinkach.

3.4 Sposób dostępu do drogi publicznej:

Omawiana droga krzyżuje się z drogami publicznymi: gminną zlokalizowaną na dz. 876, drogą gminną 191729C oraz kończy się na skrzyżowaniu z drogą gminną nr 191710C .



3.5 Parametry techniczne sieci i urządzeń uzbrojenia terenu:

W obrębie inwestycji zlokalizowane jest następujące uzbrojenie terenu:

- Sieć energetyczna,
- Sieć wodociągowo – kanalizacyjna,

Sugeruje się, aby w miejscach występowania uzbrojenia roboty ziemne wykonywać ręcznie. Wszystkie skrzynki zaworów oraz pokrywy nastudzienne należy dostosować wysokościowo do nawierzchni nowoprojektowanej drogi.

Projekt przewiduje założenie rury ochronnej dwudzielnej typu Arot na przyłączy energetycznym znajdującym się na dz. 882.

3.6 Ukształtowanie terenu i układ zieleni:

Nie dotyczy

4. ZESTAWIENIA

- Powierzchnia zabudowy projektowanych i istniejących obiektów budowlanych – 549 m²
- Powierzchnia drogi – 529 m²
- Powierzchnia biologicznie czynna – brak
- Powierzchnia innych części terenu: Zjazdów – 20,0 m²

5. INFORMACJE I DANE

5.1 Rodzaj ograniczeń lub zakazów w zabudowie i zagospodarowaniu terenu wynikające z aktów prawa miejscowego:

Na terenie inwestycji nie obowiązuje Miejskowy Plan Zagospodarowania Terenu.



5.2 Ochrona konserwatorska:

W przypadku odkrycia w trakcie trwających robót przedmiotów, co do których istnieje przypuszczenie, że są zabytkami, należy zgodnie z art. 32 ust. 1 ustawy z 23 lipca 2003 roku o ochronie zabytków i opiece nad zabytkami (Dz. U. z 2014 r., poz. 1446 z późn. zm.) zawiadomić Wojewódzki Urząd Ochrony Zabytków w Toruniu, delegatura we Włocławku lub Burmistrza Izbicy Kujawskiej, po wcześniejszym wstrzymaniu robót budowlanych.

5.3 Określenie wpływu eksploatacji górniczej:

Brak.

5.4 Dane dotyczące istniejących i przewidywanych zagrożeń dla środowiska oraz higieny i zdrowia użytkowników:

Droga nie są zlokalizowana na terenach objętych ochroną przyrody, jednakże należy dołożyć wszelkich starań, aby w trakcie wykonywania robót ingerencja w środowisko naturalne była jak najbardziej ograniczona. Przedsięwzięcie **nie zakwalifikowano** zgodnie z § 3 ust. 1 pkt. 60 rozporządzenia Rady Ministrów z dnia 9 listopada 2010 r. w sprawie przedsięwzięć mogących znacząco oddziaływać na środowisko (Dz.U. 2016 r. poz. 71) jako drogi o nawierzchni twardej o całkowitej długości przedsięwzięcia powyżej 1 km innej niż wymienione w § 2 ust. 1 pkt 31 i 32 (...).

6. DANE DOTYCZĄCE WARUNKÓW OCHRONY PRZECIWPÓŻAROWEJ

Brak

7. DANE WYNIKAJĄCE ZE SPECYFIKI OBIEKTU

Projekt zakłada wykonanie nawierzchni jezdni o szerokości 3,50m w całości ograniczonej krawężnikami. W tym celu należy wykonać korytowanie pod konstrukcję jezdni i wbudować poszczególne warstwy konstrukcyjne.



Zjazdy projektuje się o nawierzchni bitumicznej i szerokości 3,50m przy granicy działki. Połączenie nawierzchni zjazdów z nawierzchnią jezdni należy zrealizować za pomocą łuków o promieniu $R=3,00m$.

Należy wykonać regulację wysokościową wszystkich urządzeń zlokalizowanych w jezdni do nowoprojektowanej niwelety.

Charakterystyka projektowanej drogi:

- Kategoria drogi: gminna,
- Klasa drogi: Dojazdowe (D),
- Kategoria ruchu: KR1,
- Prędkość projektowa: 40 km/h,
- Długość: 161 mb
- Szerokość nawierzchni: 3,50 m,
- Szerokość pasa ruchu: 3,50 m,
- Przekrój jezdni: 1x1 (planowany zostanie ruch jednokierunkowy stąd odstąpiono od projektowania mijanki),
- Rodzaj nawierzchni – beton asfaltowych,
- Pobocza – kruszywo łamane, do granicy działki

Konsultacje społeczne

Projekt był szczegółowo uzgadniany z przedstawicielami Urzędu Gminy Izbica Kujawska oraz przedstawicielami Rady Gminy. Dodatkowo, poprzez Urząd Miejski, projekt był konsultowany z mieszkańcami przyległych działek.

8. OBSZAR ODDZIAŁYWANIA OBIEKTU

Obszar oddziaływania obiektu sprowadza się do pasa drogowego w nowoprojektowanych granicach geodezyjnych.

Projekt opracował:



CZĘŚĆ RYSUNKOWA

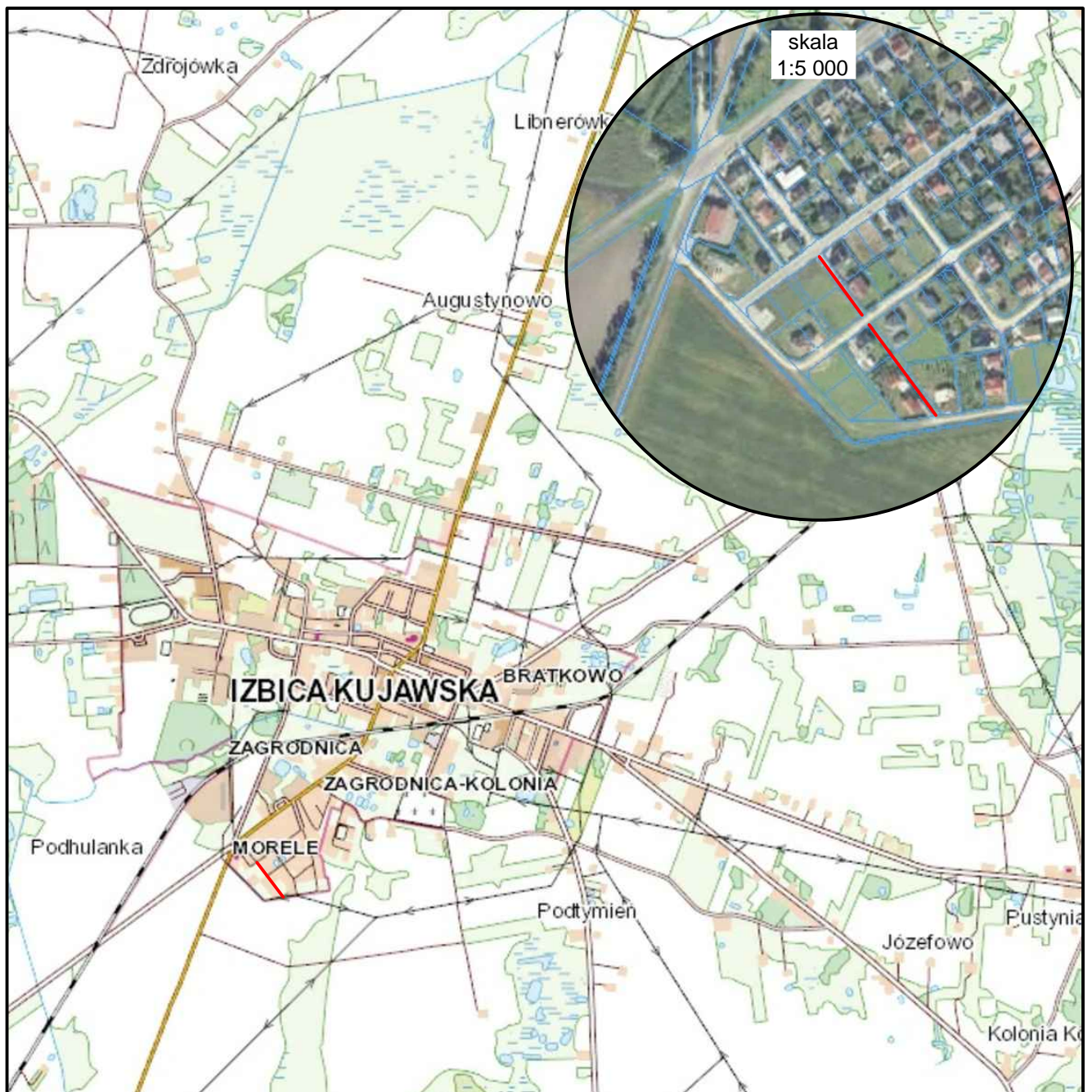

— Projektowana droga

Nazwa inwestycji:	Budowa drogi wewnętrznej w ramach budowy, rozbudowy i przebudowy sieci dróg gminnych z ciągami pieszo-rowerowymi na osiedlu Morele w Izbicy Kujawskiej na działkach ewidencyjnych 878, 882		
Lokalizacja:	Województwo kujawsko - pomorskie, powiat włocławski, miastko Izbica Kujawska		
Inwestor:	Gmina Izbica Kujawska		
Stadium dokumentacji:	Projekt Techniczny		
Nazwa arkusza:	Plan Orientacyjny		
Biuro projektowe:	 Usługi Drogowe	Usługi Drogowe Sergiusz Makowski ul. Wiejska 89, 87-800 Włocławek tel. 785 46 12 73 e-mail.: uslugi.drogowe@gmail.com www.facebook.com/uslugi.drogowe	
Projektant:	mgr inż. Sergiusz M. Makowski <small>uprawnienia budowlane nr KUP/0134/PWOD/12 do projektowania i kierowania robotami budowlanymi bez ograniczeń w specjalności drogowej</small>		Podpis:
Projektant sprawdzający:	inż. Mariusz Jabłoński <small>uprawnienia budowlane nr UA-V-7342-5/22/98 Wk do projektowania bez ograniczeń w specjalności konstrukcyjno-budowlanej</small>	Podpis:	
Branża:	Skala:	Data:	Nr arkusza:
DROGOWA	1:25 000	16.11.2021 r.	1

Poswiadczam, że niniejszy dokument został opracowany w wyniku prac geodezyjnych i kartograficznych, których rezultaty zawiera operat techniczny pozytywnie zweryfikowany. Jednocześnie informuję, że jestem świadomy odpowiedzialności karnej za złożenie fałszywego oświadczenia.

Identyfikator zgłoszenia prac geodezyjnych: **G6W.6660.605.2021**

Organ służby geodezyjnej, który otrzymał zgłoszenie: **Starosta Miankowski**

Wykonawca prac geodezyjnych: **"GEO-MARWYR"**
Marek Wyróstek
 87-800 Włocławek, ul. Wesota 12/33
 NIP 8882327226 REGON 341478677
 tel. 665-141-164

Nr oraz data sporządzenia dokumentu zawierającego wynik pozytywnej weryfikacji: **18.03.2021**

Imię i nazwisko oraz nr uprawnień zawodowych kierownika prac: **JANUSZ WYRÓSTEK**
 geodata
 zaświadczenie kwalifikacyjne nr 15190
 wydane przez MGPIB w Warszawie

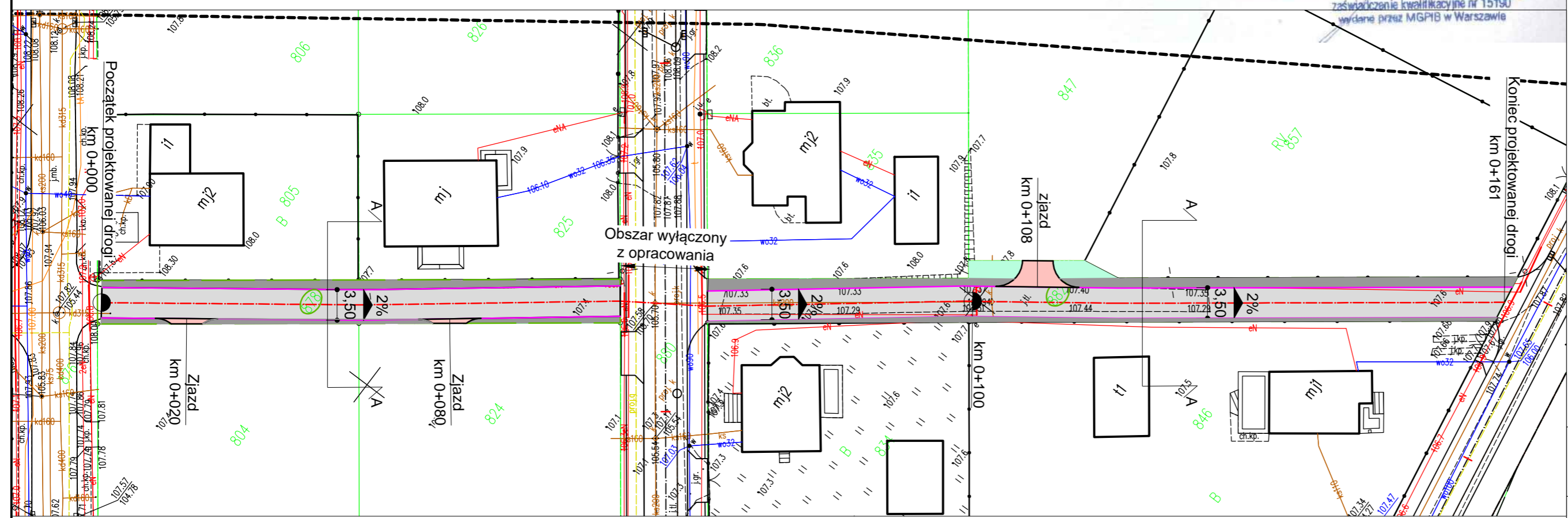
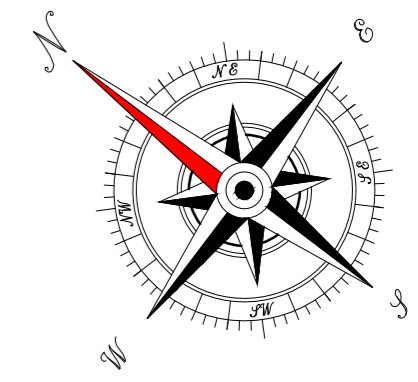

LEGENDA:

- Granice pasa drogowego
- Krawędź jezdni
- Oś jezdni
- Krawężnik betonowy 15x22x100 cm
- Nawierzchnia bitumiczna jezdni
- Zjazdy bitumiczne
- Pobocze umocnione

Mapa zgodna z oryginałem

Nazwa inwestycji:	Budowa drogi wewnętrznej w ramach budowy, rozbudowy i przebudowy sieci dróg gminnych z ciągami pieszo-rowerowymi na osiedlu Morele w Izbicy Kujawskiej na działkach ewidencyjnych 878, 882		
Lokalizacja:	Województwo kujawsko - pomorskie, powiat włocławski, miastko Izbica Kujawska		
Inwestor:	Gmina Izbica Kujawska		
Stadium dokumentacji:	Projekt Techniczny		
Nazwa arkusza:	Plan Sytuacyjny		
Biuro projektowe:	 Usługi Drogowe Sergiusz Makowski ul. Wiejska 89, 87-800 Włocławek tel. 785 46 12 73 e-mail: uslugi.drogowe@gmail.com www.facebook.com/uslugi.drogowe		
Projektant:	mgr inż. Sergiusz M. Makowski uprawnienia budowlane nr KUP/0134/PWOD/12 do projektowania i kierowania robotami budowlanymi bez ograniczeń w specjalności drogowej	Podpis:	
Projektant sprawdzający:	inż. Mariusz Jabłoński uprawnienia budowlane nr UA-V-7342-5/22/98 Wk do projektowania bez ograniczeń w specjalności konstrukcyjno-budowlanej	Podpis:	
Brzoza:	DROGOWA	Skala:	1:500
		Data:	16.11.2021 r.
		Nr arkusza:	2

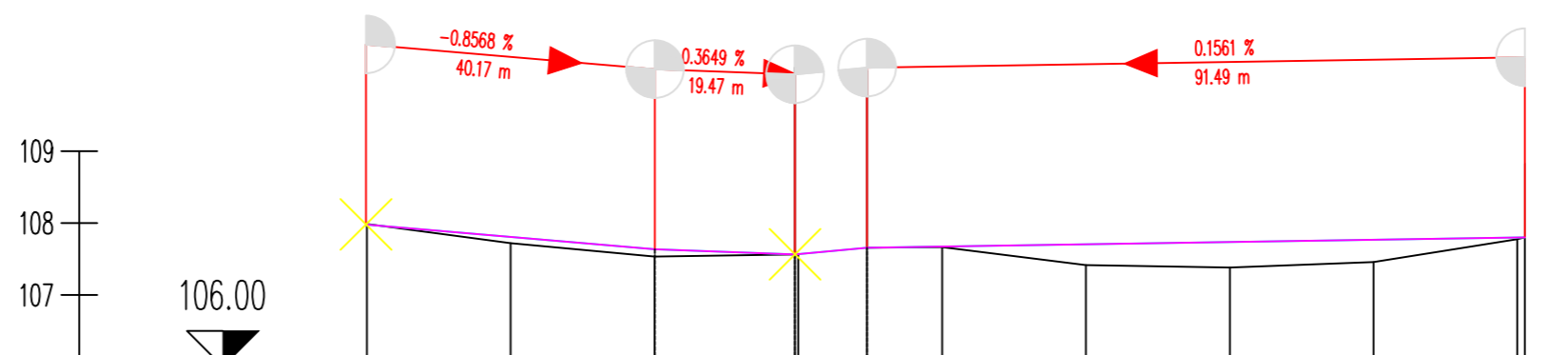

NUMER PRZEKROJU	P1 20.000 P2 20.000 P3 19.533 P4 10.469 P5 10.557 P6 10.443 P7 20.000 P8 20.000 P9 20.000 P10 20.000 P11 0.412
RZĘDNA TERENU	107.987 107.720 107.535 107.564 107.572 107.656 107.664 107.416 107.380 107.459 107.776 107.800
RZĘDNE NIWELETY	107.978 107.807 107.635 107.564 107.568 107.658 107.674 107.705 107.737 107.768 107.789 107.801
ELEMENTY POZIOME	Prawo - Krzywa - Styczna l=30.08 - Styczna l=29.45 - Styczna l=10.02 - Styczna l=29.45 - Styczna l=17.70 - Styczna l=44.34
ELEMENTY NIWELETY	-0.857% 40.176 m - 0.365% 19.468 m - 0.940% 10.016 m - 0.156% 91.493 m
KILOMETRAŻ	-0.00 20.00 40.00 59.53 60.00 69.55 80.00 0.00 20.00 40.00 60.00 61.04
KILOM. I HEKTOM.	0+000 0+100

Nazwa inwestycji:	Budowa drogi wewnętrznej w ramach budowy, rozbudowy i przebudowy sieci dróg gminnych z ciągami pieszo-rowerowymi na osiedlu Morele w Izbicy Kujawskiej na działkach ewidencyjnych 878, 882		
Lokalizacja:	Województwo kujawsko - pomorskie, powiat włocławski, miastko Izbica Kujawska		
Inwestor:	Gmina Izbica Kujawska		
Stadium dokumentacji:	Projekt Techniczny		
Nazwa arkusza:	Profil podłużny		
Biuro projektowe:	 Usługi Drogowe Sergiusz Makowski ul. Wiejska 89, 87-800 Włocławek tel. 785 46 12 73 e-mail: uslugi.drogowe@gmail.com www.facebook.com/uslugi.drogowe		
Projektant:	mgr inż. Sergiusz M. Makowski uprawnienia budowlane nr KUP/0134/PWOD/12 do projektowania i kierowania robotami budowlanymi bez ograniczeń w specjalności drogowej	Podpis:	
Projektant sprawdzający:	inż. Mariusz Jabłoński uprawnienia budowlane nr UA-V-7342-5/22/98 Wk do projektowania bez ograniczeń w specjalności konstrukcyjno-budowlanej	Podpis:	
Branża:	Skala:	Data:	Nr arkusza:
DROGOWA	1:100/1000	16.11.2021 r.	3

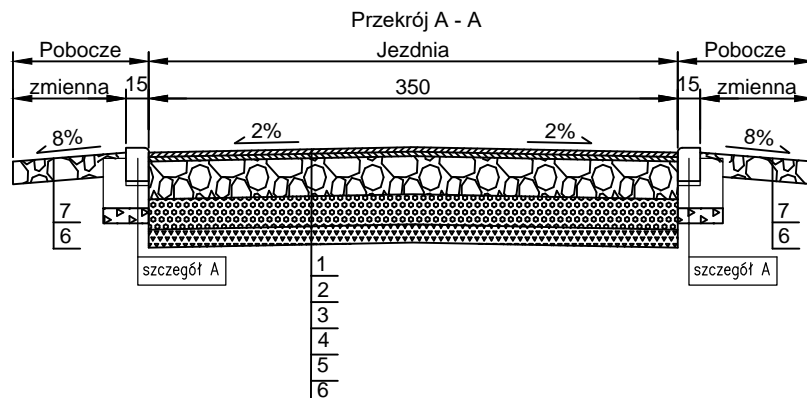

1. Warstwa ścieralna, betona asfaltowy AC16S 50/70 grub. 4 cm
2. Warstwa wiążąca, beton asfaltowy AC16W 50/70 grub. 4 cm
3. Podbudowa zasadnicza, mieszanka niezwiązana C90/3 0/63 E2≥100MPa grub. 20 cm
4. Podbudowa pomocnicza, mieszanka związana Rm=2,5MPa, E2≥80MPa grub. 20 cm
5. Warstwa wzmacniająca, mieszanka związana Rm=1,5MPa grub. 12 cm
6. Sprofilowane zagęszczone podłoże gruntowe
7. Pobocze, mieszanka niezwiązana C90/3 0/31,5 grub. 15 cm

Szczegół A
skala 1:10

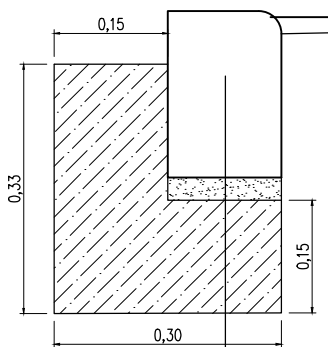

krawężnik bet. 15x22x100cm	22 cm
podsyпка cem.-pias.	3-5 cm
ława betonowa C16/20 z oporem 15cm	15 cm

Nazwa inwestycji:	Budowa drogi wewnętrznej w ramach budowy, rozbudowy i przebudowy sieci dróg gminnych z ciągami pieszo-rowerowymi na osiedlu Morele w Izbicy Kujawskiej na działkach ewidencyjnych 78, 882		
Lokalizacja:	Województwo kujawsko - pomorskie, powiat włocławski, miastko Izbica Kujawska		
Inwestor:	Gmina Izbica Kujawska		
Stadium dokumentacji:	Projekt Techniczny		
Nazwa arkusza:	Przekój konstrukcyjny		
Biuro projektowe:			Usługi Drogowe Sergiusz Makowski ul. Wiejska 89, 87-800 Włocławek tel. 785 46 12 73 e-mail.: uslugi.drogowe@gmail.com www.facebook.com/uslugi.drogowe
Projektant:	mgr inż. Sergiusz M. Makowski uprawnienia budowlane nr KUP/0134/PWOD/12 do projektowania i kierowania robotami budowlanymi bez ograniczeń w specjalności drogowej		Podpis:
Projektant sprawdzający:	inż. Mariusz Jabłoński uprawnienia budowlane nr UA-V-7342-5/22/98 Wk do projektowania bez ograniczeń w specjalności konstrukcyjno-budowlanej		Podpis:
Branża:	Skala:	Data:	Nr arkusza:
DROGOWA	1:50	16.11.2021 r.	4