

Projekt stałej organizacji ruchu

**Przebudowa ciągu dróg gminnych w skład którego
wchodzi droga nr 191233C Chotel - Skarbanowo - gr.
gminy - (Janowo) i droga nr 191232C Skarbanowo - gr.
gminy – (Lubomin).**

STAROSTA WŁOCŁAWSKI
ul. Cyganka 28
87-800 Włocławek

Włocławek, 28.05. 2020 r

K.7120.035.2020

Na podstawie art. 10 ust. 5 ustawy z dnia 20 czerwca 1997 r. – Prawo o ruchu drogowym (t. j. Dz. U. z 2020 r. poz. 110) i § 3 ust. 1 pkt. 3 rozporządzenia Ministra Infrastruktury z dnia 23 września 2003 r. w sprawie szczegółowych warunków zarządzania ruchem na drogach oraz wykonywania nadzoru nad tym zarządzaniem (t. j. Dz. U. z 2017 r. poz. 784) po rozpatrzeniu wniosku Pana Tomasza Sulerzyckiego z Dobrzejewic, działającego na podstawie upoważnienia Burmistrza Izbicy Kujawskiej i uzyskaniu uzgodnień i uwzględnieniu uwag Powiatowego Zarządu Dróg we Włocławku z/s w Jarantowicach, Komendy Miejskiej Policji we Włocławku

ZATWIERDZAM

stałą organizację ruchu drogowego ciągu dróg gminnych, w skład którego wchodzi – droga nr 191233 C Chotel – Skarbanowo – gr. gminy – (Janowo) i droga nr 191232 C Skarbanowo – gr. gminy - (Lubomin), Gmina Izbica Kujawska, z następującą uwagą:
- oznakowanie ustawić pod nadzorem właściwego przedstawiciela zarządcy drogi gminnej Burmistrza Izbicy Kujawskiej.

Przewidywany termin wprowadzenia stałej organizacji ruchu obowiązuje od dnia zatwierdzenia do 30 grudnia 2022 r.

Projekt organizacji ruchu zarejestrowano pod numerem **035/2020**

W oparciu o § 12 ust 1 rozporządzenia Ministra Infrastruktury z dnia 23.09.2003 r. (t.j. Dz. U. z 2017 r. poz. 784) jednostka wprowadzająca organizację ruchu ma obowiązek powołując się na numer zatwierdzenia projektu zawiadomić na piśmie Starostę, zarząd drogi, właściwego Komendanta Policji o terminie wprowadzenia oznakowania, co najmniej na 7 dni przed dniem wprowadzenia stałej organizacji ruchu.

W przypadku braku stosownego powiadomienia niniejsze zatwierdzenie utraci ważność.

Otrzymują;

Otrzymują;

1. Pan Tomasz Sulerzycki – nadzór, projekty ,bhp
87-123 Dobrzejewice, ul. Bajkowa 4/4 (1 egz. proj.)
2. Burmistrz Izbicy Kujawskiej

Do wiadomości;

1. Powiatowy Zarząd Dróg we Włocławku z/s w Jarantowicach
2. Komenda Miejska Policji ,Wydział Ruchu Drogowego we Włocławku, ul. Okrężna
3. Wydział K a/a (1 egz. projektu)

Z up. STAROSTY

Krystyna Anna Sikorska
Naczelnik Wydziału Komunikacji



ATS – nadzór, projekty, bhp Tomasz Sulerzycki
NIP 888-286-95-13; REGON 364641671
Głogowo ul. Bajkowa 4/4 87-123 Dobrzejewice
kom.668-156-167, mail: ats.biuro@wp.pl

STAŁA ORGANIZACJA RUCHU

INWESTOR:	GMINA IZBICA KUJAWSKA MARSZAŁKA PIŁSUDSKIEGO 32 87-865 IZBICA KUJAWSKA
ZADANIE:	PRZEBUDOWA CIĄGU DRÓG GMINNYCH, W SKŁAD KTÓREGO WCHODZĄ DROGA NR 191233C CHOTEL-SKARBANOWO-GR.GMINY(JANOWO) I DROGA NR 191232C SKARBANOWO-GR.GMINY-(LUBOMIN)
STADIUM:	PROJEKT WYKONAWCZY
BRANŻA:	INŻYNIERIA RUCHU
OBIEKT/OPRACOWANIE:	STAŁA ORGANIZACJA RUCHU
PROJEKTANT:	mgr inż. Tomasz Sulerzycki
DATA: Styczeń 2020	Egzemplarz nr:

STAROSTWO POWIATOWE
we Włocławku
ul. Cyganka 28
87-800 W Ł O C Ł A W E K

2 AT NIERPUNE
M 035/2020
2 du 28.03.2020



ATS – nadzór, projekty, bhp Tomasz Sulerzycki
NIP 888-286-95-13; REGON 364641671
Głogowo ul. Bajkowa 4/4 87-123 Dobrzejewice
kom.668-156-167, mail: ats.biuro@wp.pl

SPIS TREŚCI:

Część opisowa.....	str.3
1. Dane wyjściowe	str.4
1.1 Przedmiot i cel opracowania	str.4
1.2 Zakres opracowania	str.4
2. Inwestor zadania	str.4
3. Podstawa opracowania	str.4
4. Materiały wyjściowe	str.5
5. Charakterystyka drogi i ruchu na drodze	str.5
6. Projektowana organizacja ruchu	str.6
7. Warunki techniczne dla znaków drogowych	str.6
8. Zalecenia i uwagi końcowe	str.7
9. Termin wprowadzenia stałej organizacji ruchu	str.7
Zasady umieszczania znaków	str.8-11
Uzgodnienia.....	str.12
Część rysunkowa	str.13
RYS. 1 – plan orientacyjny	
RYS. 2 – docelowa organizacja	



ATS – nadzór, projekty, bhp Tomasz Sulerzycki
NIP 888-286-95-13; REGON 364641671
Głogowo ul. Bajkowa 4/4 87-123 Dobrzejewice
kom.668-156-167, mail: ats.biuro@wp.pl

CZĘŚĆ OPISOWA



ATS – nadzór, projekty, bhp Tomasz Sulerzycki
NIP 888-286-95-13; REGON 364641671
Głogowo ul. Bajkowa 4/4 87-123 Dobrzejewice
kom.668-156-167, mail: ats.biuro@wp.pl

1. Dane wyjściowe

1.1. Przedmiot i cel opracowania

Przedmiotem opracowania jest projekt tymczasowej organizacji ruchu dla przebudowy ciągu dróg gminnych, w skład którego wchodzi droga nr 191233C Chotel-Skarbanowo-gr. gminy (Janowo) i droga nr 191232C Skarbanowo-gr.gminy-(Lubomin), jednostka ewidencyjna 041808_5 Izbica Kujawska, dz. nr 228, obręb 0025 Sokołowo; dz. nr 214, 174, 31, 114, 144, 131 obręb 0024 Skarbanowo.

Celem opracowania jest wykonanie projektu tymczasowej organizacji ruchu zgodnego z obowiązującymi przepisami, umożliwiającego bezpieczne prowadzenie prac w trakcie przebudowy ciągu dróg gminnych, w skład którego wchodzi droga nr 191233C Chotel-Skarbanowo-gr. gminy (Janowo) i droga nr 191232C Skarbanowo-gr.gminy-(Lubomin).

Przedmiotowa inwestycja polega na wykonaniu frezowania istniejącej nawierzchni bitumicznej, rozbiórce mechanicznej istniejącej podbudowy, wykonaniu nowej konstrukcji drogi, wykonaniu mijanek (DG191232C), wykonaniu peronów dla osób korzystających z komunikacji zbiorowej, ustawieniu oświetlenia hybrydowego.

Cały odcinek zostanie podzielony na pododcinki o maksymalnej długości roboczej 200mb.

Sposób wykonywania prac w poszczególnych pododcinkach będzie identyczny: frezowanie, mechaniczna rozbiórka, roboty ziemne, budowa nowej konstrukcji, roboty bitumiczne.

Po wykonaniu warstwy wiążącej będzie następowało przejście na kolejny pododcinek w celu wykonania w/w prac, aż do końca zakresu inwestycji.

1.2. Zakres opracowania

Inwestycja swym zakresem obejmować będzie:

- plan sytuacyjny przebiegu i geometrii poziomej drogi na podstawie map sytuacyjno-wysokościowych w skali 1:500,
- inwentaryzację istniejącej organizacji ruchu,
- oznakowanie pionowe i poziome.
- uzyskanie wymaganych opinii oraz zatwierdzenie projektu przez organ zarządzający ruchem.

2. Inwestor zadania

Gmina Izbica Kujawska

Marszałka Piłsudskiego 32

87-865 Izbica Kujawska



ATS – nadzór, projekty, bhp Tomasz Sulerzycki
NIP 888-286-95-13; REGON 364641671
Głogowo ul. Bajkowa 4/4 87-123 Dobrzejewice
kom.668-156-167, mail: ats.biuro@wp.pl

3. Podstawa opracowania

Do opracowania projektu organizacji ruchu wykorzystano następujące opracowania:

- Prawo o ruchu drogowym (Dz.U. z 2020, poz. 110),
- Rozporządzenie Ministra Transportu i Gospodarki Morskiej z dnia 29 stycznia 2016 r w sprawie warunków technicznych, jakim powinny odpowiadać drogi publiczne i ich usytuowanie (Dz.U. Nr 2019 poz. 1642),
- Ustawa o drogach publicznych (Dz.U. 2018 poz. 159),
- Rozporządzenie Ministra Infrastruktury z dnia 23 września 2003r. w sprawie szczegółowych warunków zarządzania ruchem na drogach oraz wykonywania nadzoru nad tym zarządzaniem (Dz. U. z2017, poz. 784),
- Rozporządzenie Ministra Infrastruktury z dnia 3 lipca 2003 roku w sprawie szczegółowych warunków technicznych dla znaków i sygnałów drogowych oraz urządzeń bezpieczeństwa ruchu drogowego i warunków ich umieszczania na drogach (Dz. U. z 2019 poz. 2311.),
- Pomiary własne i uzgodnienia z Inwestorem

4. Materiały wyjściowe

Niniejszy projekt organizacji ruchu wykonano na wektorowych mapach do celów projektowych w skali 1:500.

Stała organizacja ruchu została przedstawiona na rys. 2.1 – 2.4, która zostanie wprowadzona na odcinku drogi gminnej nr 191233C oraz na odcinku drogi gminnej nr 191232C. Inwentaryzację istniejącego oznakowania wykonano w miesiącu grudniu 2019r. Podstawą rozwiązań projektowych były szczegółowe warunki techniczne dla znaków i sygnałów drogowych oraz urządzeń bezpieczeństwa ruchu drogowego i warunki ich umieszczania na drogach. Załącznik nr 1-4 do rozporządzenia z dnia 3 lipca 2003 r. w sprawie szczegółowych warunków technicznych dla znaków i sygnałów drogowych oraz urządzeń bezpieczeństwa ruchu drogowego i warunków ich umieszczania na drogach.

5. Charakterystyka drogi i ruchu na drodze

Droga gminna 191233C, 191232C na odcinku objętym opracowaniem posiada kategorię techniczną D. Na całym odcinku objętym opracowaniem drogi gminne posiadają przekrój jedno jezdniowy, dwupasowy, przebiegają głównie przez obszary mało zurbanizowane z nielicznymi zabudowaniami. W ciągu DG191233C obowiązuje 70 km/h, w ciągu DG191232C obowiązuje 50 km/h.

Po przebudowie DG191233C posiadać będzie nawierzchnię bitumiczna o szerokości 5,0m wraz z poboczem utwardzonym 2x0,75m.



ATS – nadzór, projekty, bhp Tomasz Sulerzycki
NIP 888-286-95-13; REGON 364641671
Głogowo ul. Bajkowa 4/4 87-123 Dobrzejewice
kom.668-156-167, mail: ats.biuro@wp.pl

Po przebudowie DG191232C posiadać będzie nawierzchnię bitumiczna o szerokości 3,5m wraz z poboczem utwardzonym 2x0,75m.

Na drodze występuje niewielkie natężenie ruchu z małym udziałem ruchu ciężkiego.

6. Projektowana organizacja ruchu

Projektowaną organizację ruchu zaprojektowano w odniesieniu do następujących kryteriów:

a) Poprawa poziomu BRD

Przebudowywana droga znajduje się na obszarze o klasie ryzyka „E”, poziom ryzyka „Bardzo duże”, zgodnie z „Klasyfikacją ryzyka wybranych rodzajów wypadków drogowych na drogach wojewódzkich oraz dla obszarów województw i powiatów w latach 2015-2017 wraz z przedstawieniem wyników na mapach”, gdzie zdefiniowano wartości LOŚiCR (liczba ofiar śmiertelnych i ciężko rannych)

b) Poprawa bezpieczeństwa pieszych

Przebudowywana droga znajduje się na obszarze o klasie ryzyka „D”, poziom ryzyka „Duże”, zgodnie z „Klasyfikacją ryzyka dla wybranych rodzajów wypadków na drogach wojewódzkich oraz dla obszarów województw i powiatów w latach 2015-2017 wraz z przedstawieniem wyników na mapach”, gdzie zdefiniowano wartości poziomu ryzyka stania się ofiarą śmiertelnego lub ciężko ranną w wypadku drogowym z udziałem pieszych w danym powiecie.

c) Zarządzanie prędkością

Przebudowywana droga znajduje się na obszarze o klasie ryzyka „E”, poziom ryzyka „Bardzo duże”, zgodnie z „Klasyfikacją ryzyka dla wybranych rodzajów wypadków drogowych na drogach wojewódzkich oraz dla obszarów województw i powiatów w latach 2015-2017 wraz z przedstawieniem wyników na mapach”, gdzie zdefiniowano ogólne ryzyko społeczne obrazujące liczbę ofiar śmiertelnych i ciężko rannych w wyniku wypadku spowodowanego niedostosowaniem prędkości do warunków ruchu w okresie ostatnich 3 lat.

Do zmian w organizacji ruchu możemy zaliczyć dostosowanie oznakowania do obowiązujących przepisów oraz przebudowywanej nawierzchni drogi.

Wszelkie zmiany przedstawiono w części rysunkowej niniejszego opracowania (rys. 2.1, 2.2, 2.3, 2.4).

Po wykonaniu inwentaryzacji istniejącego oznakowania, zaznajomieniu się z natężeniem ruchu na przedmiotowym odcinku drogi przyjęto następujące zasady uporządkowania i wprowadzenia zmian w istniejącym oznakowaniu:

- W obrębie skrzyżowania z DW 269 należy odtworzyć oznakowanie poziome P-13
- W ciągu drogi gminnej 191233C, 191232C:



ATS – nadzór, projekty, bhp Tomasz Sulerzycki
NIP 888-286-95-13; REGON 364641671
Głogowo ul. Bajkowa 4/4 87-123 Dobrzejewice
kom.668-156-167, mail: ats.biuro@wp.pl

Oznakowanie poziome: P-10, P-17 w celu uporządkowania ruchu pieszych oraz użytkowników komunikacji publicznej oraz zabezpieczenia strefy przystankowej dla autobusów. Dodatkowo w obrębie przejść dla pieszych zaprojektowano punktowe elementy odblaskowe (PEO) oraz lampy solarne w celu maksymalnego ich doświetlenia. Kolejnym elementem zwiększającym bezpieczeństwo pieszych jest aktywne oznakowanie D-6.

W celu ograniczenia prędkości pojazdów zastosowano oznakowanie pionowe B-33 (70), B-33(50) w ciągu dróg gminnych. Dodatkowymi elementami zwiększającym bezpieczeństwo pieszych oraz kierowców są zaprojektowane trzy progi zwalniające U-16d (progi nie na całej szerokości jezdni, lecz dwa, każdy na jednym pasie ruchu), które są poprzedzone oznakowaniem pionowym A-11a+T-1(25m)+B-33(30).

Na wysokości peronów dla użytkowników komunikacji zbiorowej zaprojektowano oznakowanie D-15.

W ramach zadania przewiduje się do likwidacji następujące znaki:

a) W ciągu DG 191233C:

- A-3 w KM 1+468;

- A-7+T-6 w KM 0+011

b) W ciągu DG 191232C żadnych znaków do likwidacji

W ramach zadania przewiduje się do przestawienia następujące znaki:

a) W ciągu DG 191233C:

- A-6c z KM1+429 w KM 1+355

- B-33 (70) z KM 1+609 w KM 1+543

b) W ciągu DG 191232C:

- B-33(50) z KM 0+016 w KM 0+100

- A-2 z KM 1+519 w KM 1+519 (przesunięcie do krawędzi pobocza DG191232C)

- A-1 z KM 1+675 w KM 1+675 (przesunięcie do krawędzi pobocza DG191232C)

- A-1 z KM 2+078 w KM 2+078 (przesunięcie do krawędzi pobocza DG191232C)

- A-1+B-33(50) z KM 2+078 w KM 2+078 (przesunięcie do krawędzi pobocza DG191232C)

7. Warunki techniczne dla znaków drogowych

Niniejszy projekt podlega zatwierdzeniu zgodnie z Rozporządzeniem Ministra Infrastruktury z dnia 23 września 2003r. „w sprawie szczegółowych warunków zarządzania ruchem na



ATS – nadzór, projekty, bhp Tomasz Sulerzycki
NIP 888-286-95-13; REGON 364641671
Głogowo ul. Bajkowa 4/4 87-123 Dobrzejewice
kom.668-156-167, mail: ats.biuro@wp.pl

drogach oraz wykonywania nadzoru nad tym zarządzeniem " (Dz. U. Nr 2016, poz. 314 z dnia 18lutego 2016r.).

Znaki pionowe.

Wszystkie znaki pionowe (grupa wielkości „średnie”) należy wykonać z folii odblaskowej 2 typu, zgodnie z Rozporządzeniem Ministra Infrastruktury z dnia 3 lipca 2003 roku w sprawie szczegółowych warunków technicznych dla znaków i sygnałów drogowych oraz urządzeń bezpieczeństwa ruchu drogowego i warunków ich umieszczania na drogach (Dz. U. Nr 2015, poz. 1314 z dn. 3 lipca 2015 r.). Słupki do znaków z rur stalowych ocynkowanych \varnothing 63,0mm z kotwą mocującą.

Materiały do oznakowania pionowego powinny posiadać certyfikat na znak bezpieczeństwa „B” lub Świadectwo Kwalifikacji do kompleksowego wykonania pionowego oznakowania dróg wydane przez IBDiM. Każdy materiał, na który nie ma Polskiej Normy powinien posiadać świadectwo zgodności z Polską Normą lub Aprobataę Techniczną wydaną przez Instytut Badawczy Dróg i Mostów.

Znaki poziome.

Nie dotyczy

8. Zalecenia i uwagi końcowe

Stalowe tarcze znaków powinny być montowane do słupków w sposób wykluczający obrót tarczy wokół słupka.

Wszystkie znaki pionowe zaleca się zamocować tak, aby ich wysokość była zgodna z obowiązującymi przepisami z uwzględnieniem ich lokalizacji: pobocze lub chodnik.

Słupki do znaków wykonać jako ocynkowane z kotwą mocującą. Słupki znaków lokalizować poza ciągami pieszymi, wszystkie znaki zlokalizowane poza ciągami pieszymi zamontować na słupkach giętych profilowanych. .

Przed przystąpieniem do wykonywania robót, Wykonawca jest zobowiązany przedstawić inżynierowi niezbędne dokumenty tj. Aprobaty, Atesty, Certyfikaty i Deklaracje na poszczególne rodzaje stosowanych materiałów i technologię wykonywania robót.

9. Termin wprowadzenia stałej organizacji ruchu

Termin wprowadzenia organizacji ruchu – od dnia zatwierdzenia do grudzień 2022 r.

Tomasz Sulerzycki



ZASADY UMIESZCZANIA ZNAKÓW

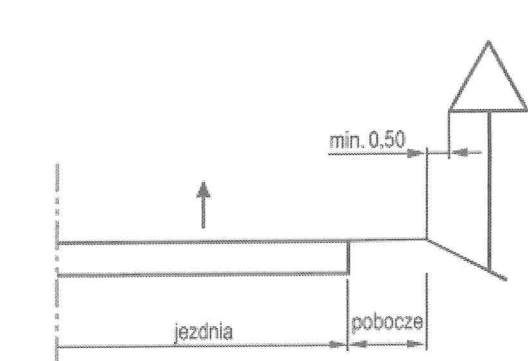

a) na drodze

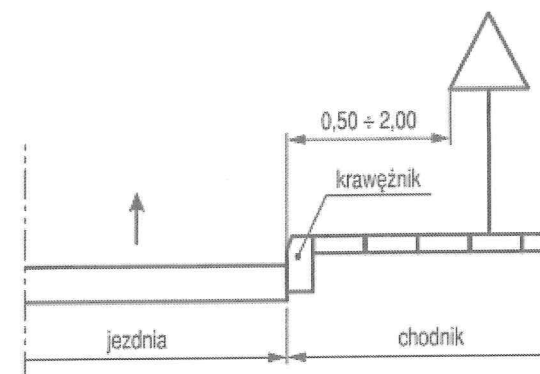

c) na ulicy

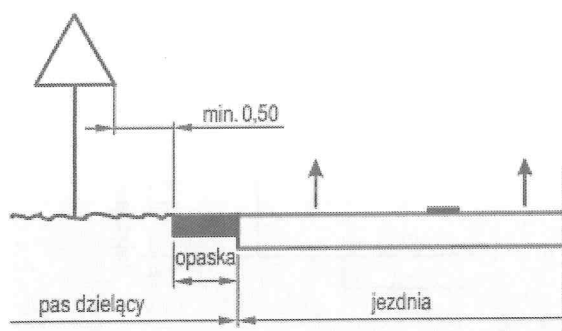

b) w pasie dzielącym jezdnie drogi dwujezdniowej

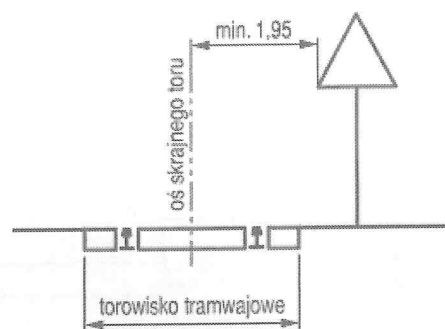

d) na drodze, wzdłuż której biegnie linia tramwajowa

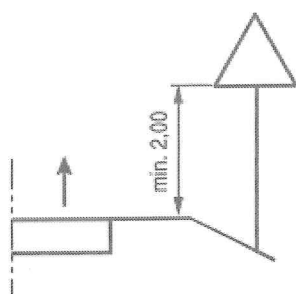

a) kategorii A, B, C, D, F, G na drogach

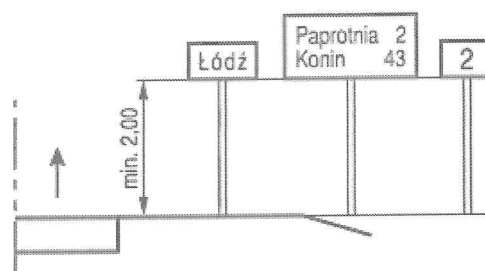

b) E-13, od E-15 do E-21 na drogach

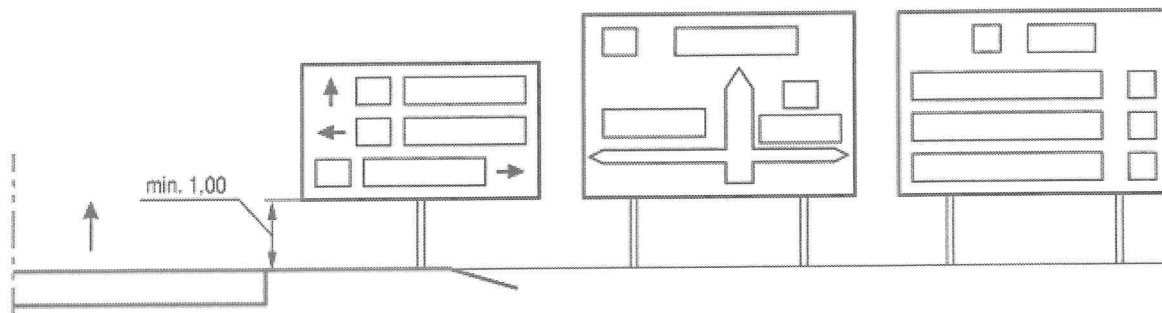

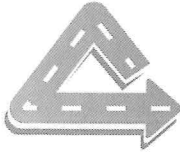

ATS – nadzór, projekty, bhp Tomasz Sulerzycki
NIP 888-286-95-13; REGON 364641671
Głogowo ul. Bajkowa 4/4 87-123 Dobrzejewice
kom.668-156-167, mail: ats.biuro@wp.pl

c) E-1, E-2, E-14 na drogach innych niż ulice

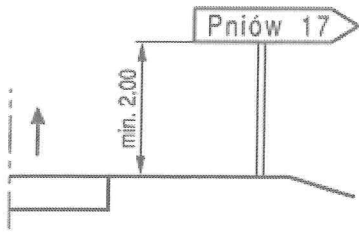

d) E-3 na drogach

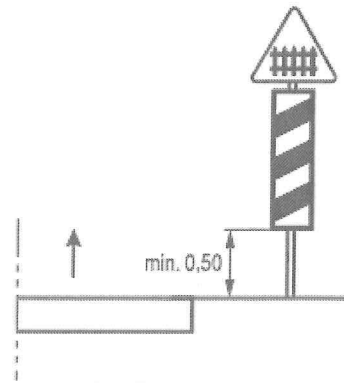

e) G-1 na drogach

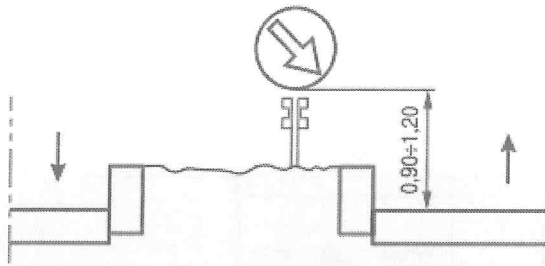

f) na lub za urządzeniami bezpieczeństwa ruchu

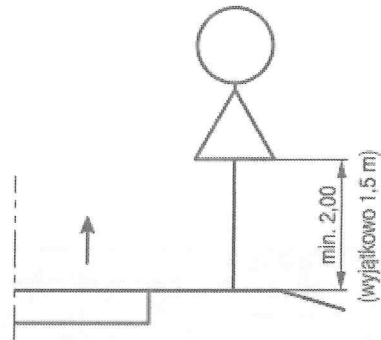

g) dwóch na jednym słupku na drogach innych niż ulice



ATS – nadzór, projekty, bhp Tomasz Sulerzycki
NIP 888-286-95-13; REGON 364641671
Głogowo ul. Bajkowa 4/4 87-123 Dobrzejewice
kom.668-156-167, mail: ats.biuro@wp.pl

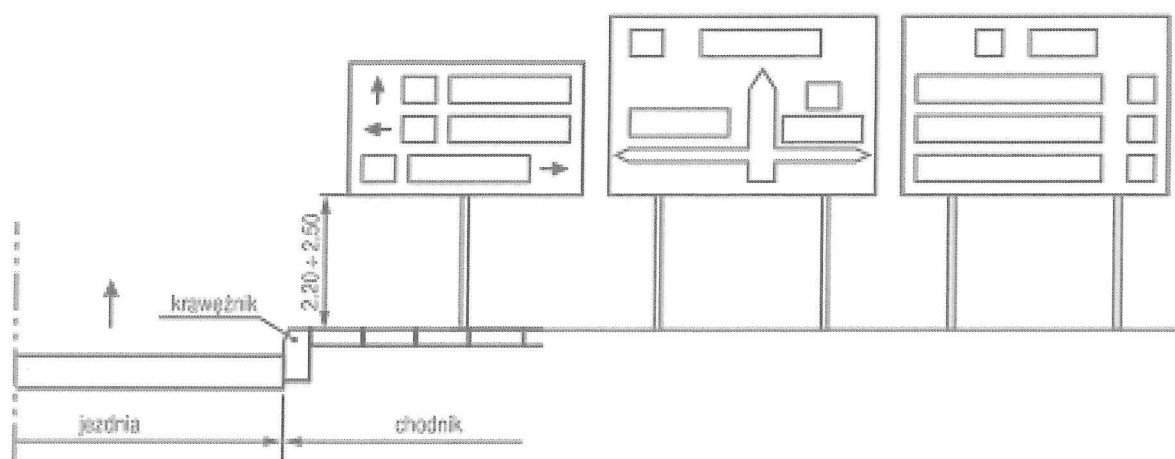

b) E-1, E-2, E-14 na ulicach

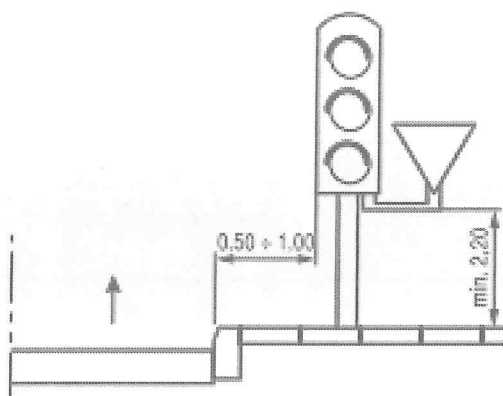

i) wspólnie z sygnalizatorem na ulicach

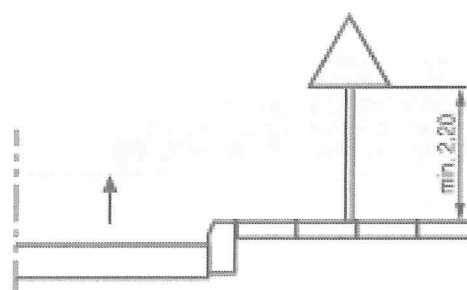

j) kategorii A, B, C, D, F, G

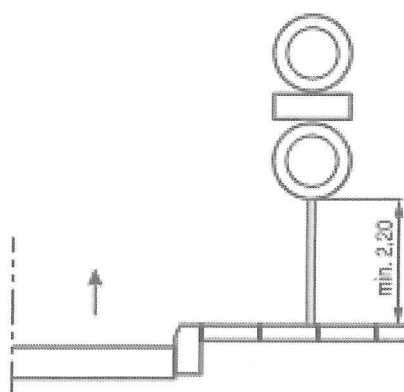

k) dwóch na jednym słupku na ulicach

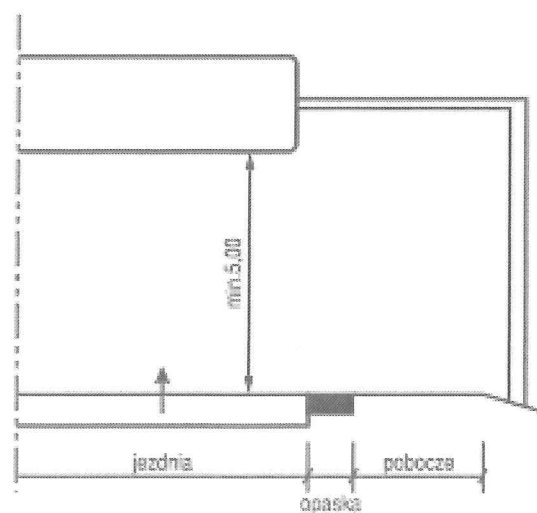

l) nad jezdnią



Tabela 1.11. Wysokość umieszczania znaków

Kategorie znaków	Wysokość umieszczenia znaku [m]	
	Poza obszarach zabudowanych	W obszarach zabudowanych
A - ostrzegawcze B - zakazu ¹ C - nakazu D - informacyjne F - uzupełniające ² G - dodatkowe przed przejazdami kolejowymi ³	min 2,00 (min 1,50) ⁴	min 2,00 (2,20) ⁵
E - tablice przeddrogowe E-1, - drogowskazy tablicowe E-2, - tablice szkieł drogowych E-14,	min. 1,00	min 2,00 (2,20) ⁵ (min 1,00) ⁴
E - znaki szkieł drogowych E-15, E-16, - tablice kierunkowe E-19, - tablice miejscowości E-17a, E-18a, - drogowskazy w kształcie strzały - male E-4, - drogowskazy do obiektu E-5-E-12, E-19a-E-22,	2,00	min 2,00 (2,20) ⁵ - 2,50
E - drogowskazy w kształcie strzały - duże	min. 0,70	min. 0,70
Znaki umieszczone nad jezdnią ⁶	5,00	5,00
Znaki umieszczone na lub za urządzeniami bezpieczeństwa ruchu ⁷	0,90 - 1,20	0,90 - 1,20

- 1 z wyjątkiem znaków F-11 (5,00 m) i F-14a, b, c (0,50 m)
- 2 z wyjątkiem znaków umieszczonych na elementach konstrukcji obiektów inżynierskich o obniżonej skrajni
- 3 znaki E-4, E-17a, E-18a, E-19a nie występują na autostradach i drogach ekspresowych
- 4 z wyjątkiem znaków G-1 (1,00 m - na ulicach; 0,50 m - na pozostałych drogach)
- 5 dla znaków umieszczanych w pasie zieleni poza chodnikiem lub na poboczu
- 6 dla kilku znaków umieszczanych na jednej konstrukcji podporczej przy braku ruchu pieszego
- 7 w przypadku umieszczenia znaku na chodniku



ATS – nadzór, projekty, bhp Tomasz Sulerzycki
NIP 888-286-95-13; REGON 364641671
Głogowo ul. Bajkowa 4/4 87-123 Dobrzejewice
kom.668-156-167, mail: ats.biuro@wp.pl

UZGODNIENIA

PRZEBUDOWA CIĄGU DRÓG GMINNYCH, W SKŁAD KTÓREGO WCHODZĄ DROGA NR
191233C CHOTEL-SKARBANOWO-GR.GMINY(JANOWO) I DROGA NR 191232C
SKARBANOWO-GR.GMINY-(LUBOMIN)

29 KWI. 2020

Wydział Rozwoju Drogowego
Kamień Włodzki
podpis: mer Piotr Janicki



ATS – nadzór, projekty, bhp Tomasz Sulerzycki
NIP 888-286-95-13; REGON 364641671
Głogowo ul. Bajkowa 4/4 87-123 Dobrzejewice
kom.668-156-167, mail: ats.biuro@wp.pl

UZGODNIENIA

PRZEBUDOWA CIĄGU DRÓG GMINNYCH, W SKŁAD KTÓREGO WCHODZĄ DROGA NR
191233C CHOTEL-SKARBANOWO-GR.GMINY(JANOWO) I DROGA NR 191232C
SKARBANOWO-GR.GMINY-(LUBOMIN)

zuch B-42 utrzymany ze projektu (wieloletni)
dotyczy utrzymania w/w linii wzdłuż B-36
z Hobbweg dotychczas proponuje doposażenie.

04.05.2020

P.O. KIEROWNIK
DZIAŁU TECHNICZNEGO

mgr inż. Tomasz Krysztoforski
we Włocławku
z/s w Jarantowicach
87-850 CHOCEŃ

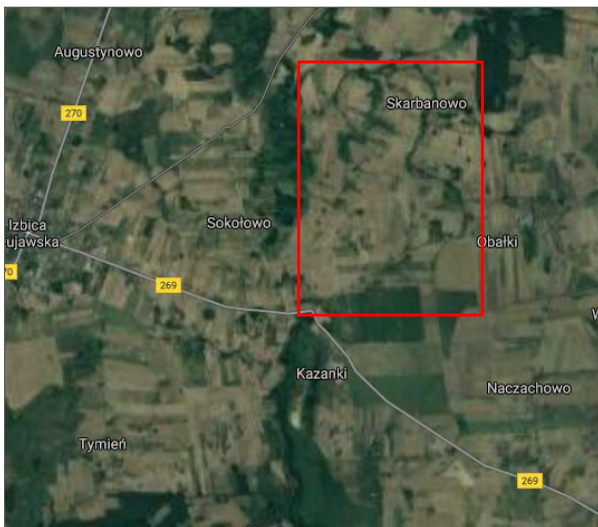

ATS - nadzór, projekty, bhp Tomasz Sulerzycki NIP 888-286-95-13; REGON 364641671 Głogowo ul. Bajkowa 4/4, 87-123 Dobrzejewice kom. 668-156-167, mail: ats.biuro@wp.pl				
Format 297x210	Obiekt Przebudowa ciągu dróg gminnych, w skład którego wchodzi droga nr 191233C Chotel-Skarbanowo-gr. gminy (Janowo) i droga nr 191232C Skarbanowo-gr.gminy-(Lubomin)			
	Inwestor Gmina Izbica Kujawska ul. Marszałka Piłsudskiego 32, 87-865 Izbica Kujawska			
Skala 1:25000	Temat rysunku Lokalizacja			Rys. 1
	Imię i nazwisko	nr upr.	podpis	data
Projektował	Tomasz Sulerzycki	KUP/0223/PBD/19		10.01.2020
Opracował				

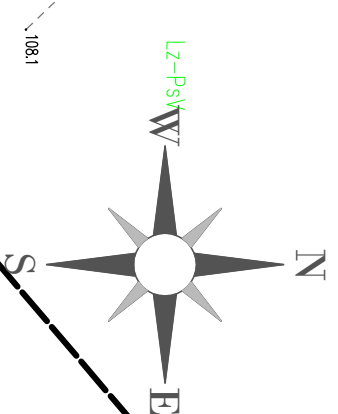
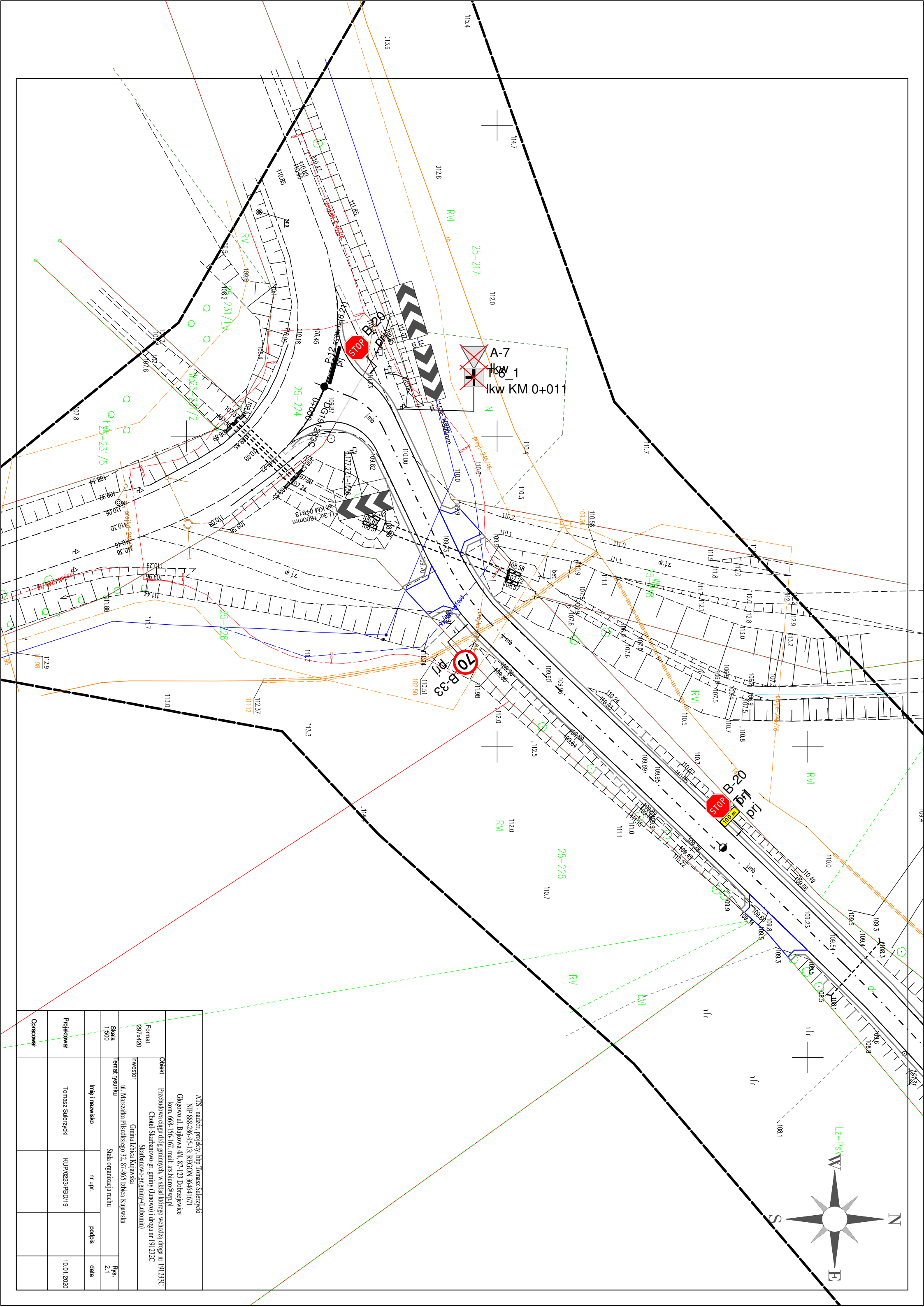

<p>ATIS - nadzór, projekty: biop Tomasz Sulezyski NIP 888-266-95-13, REGON 364641671 Głogowo ul. Bajkowa 4/4, 87-123 Dobrzezewice kom. 668-156-167, mail: as.shuro@wp.pl</p>	
<p>Obiekt Przekładowa ciągu drogi gminnych, w skład którego wchodzi droga nr 191233C Chodź-Skarbnowo-Gr. gminy (Janowo) i droga nr 191233C Skarbnówo-Gr. gminy (Lubomini)</p>	<p>Investor Gmina Izbica Kujawska ul. Marszałka Piłsudskiego 32, 87-865 Izbica Kujawska Stado organizacja mchu</p>
<p>Format 297x420</p>	<p>Skala 1:500</p>
<p>Projektował Tomasz Sulezyski</p>	<p>Opracował</p>
<p>Imię i nazwisko Tomasz Sulezyski</p>	<p>nr upr. KUP/0223/PB/D/19</p>
<p>podpis</p>	<p>data 10.01.2020</p>
<p>rys. 2.1</p>	

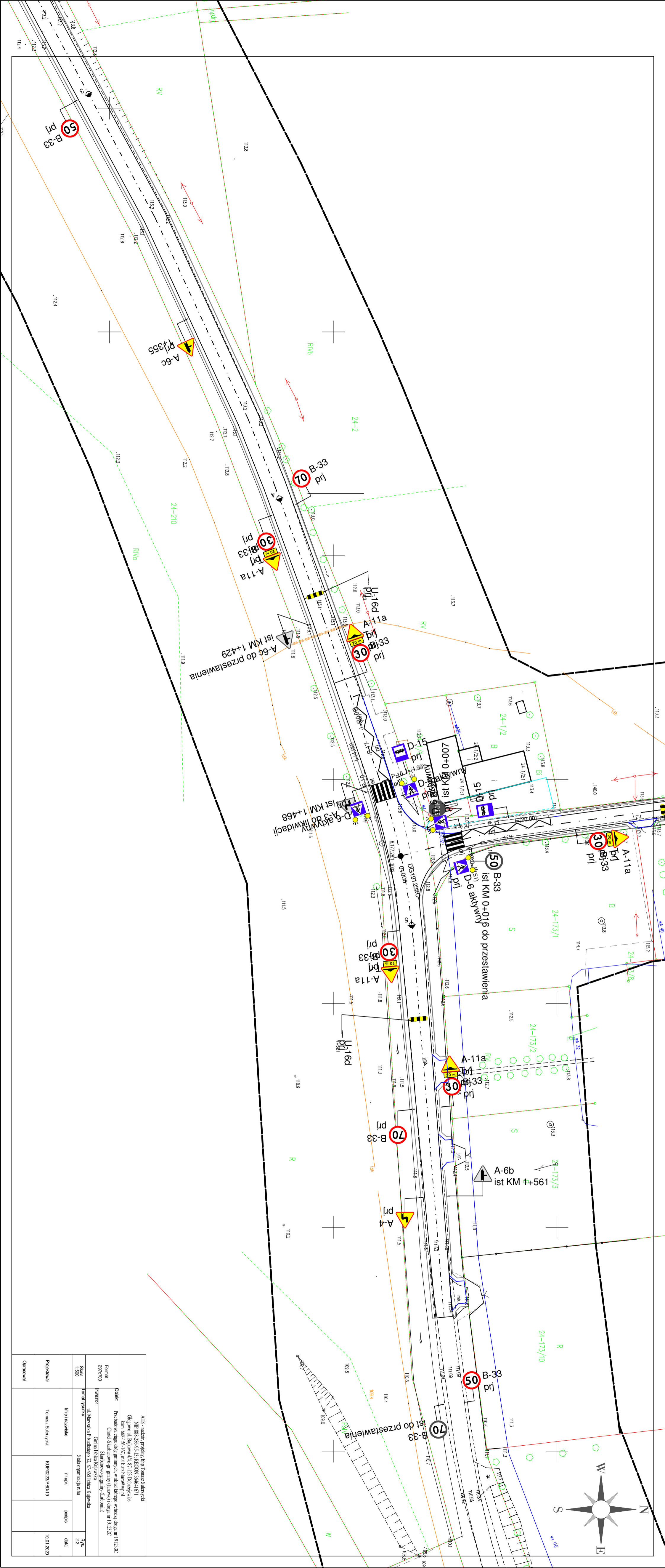

ATIS - architekt, projektant: biuro Tomasz Silerzki NIP 888-286-95-13; REGON 384641671 Głogowo ul. Białkowa 4/4, 53-712 Dzierżewice kom. 605-156-167; mail: atis.architekt@wp.pl		Inwestor: Gmina Iżmicko ul. Marszałka Piłsudskiego 32, 87-865 Iżmicko Kujawska		Szkoła organizująca: mhu	
Forma: 297x700		Temat rysunku: Inżynieria		nr. upr.	
Opis: Przebudowa ciągu drogi gminnych, w skład którego wchodzi droga nr 19123K* Chodnik Skarbowy - gr. gminy (Jasowo) i droga nr 19123K* Skarbowo - gr. gminy (Lubomia)		Rys.		data	
Skala: 1:500		Podpis		2.2	
Projektant: Tomasz Silerzki		KUP/0223/PR/01/19		10.01.2020	
Opracował		data		data	

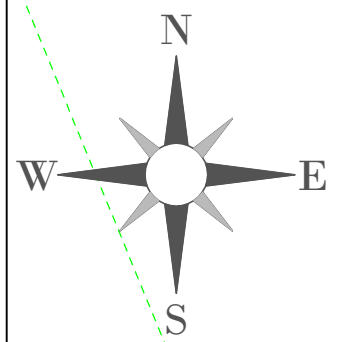

Format 297x600	Skala 1:500	Imię i nazwisko Tomasz Sulczycki	nr upr. KUP.0223/PB/19	data 10.01.2020
Temat rysunku Stacja organizacyjna		Pys. 2.3		
Inwestor Gmina Izbica Kujawska		Stad organizacyjna		
Obiekt Przebudowa ciągu dróg gminnych, w skład którego wchodzi droga nr 191232C		ul. Marszałka Piłsudskiego 32, 87-865 Izbica Kujawska		
Projektant ATIS - nadzór, projekty, bhp Tomasz Sulczycki NIP 888-286-95-13; REGON 364641671 Głogowo ul. Bajkowa 4/4, 87-123 Dobrzeżewice kom. 668-156-167, mail: as.biano@wp.pl		Opracował		

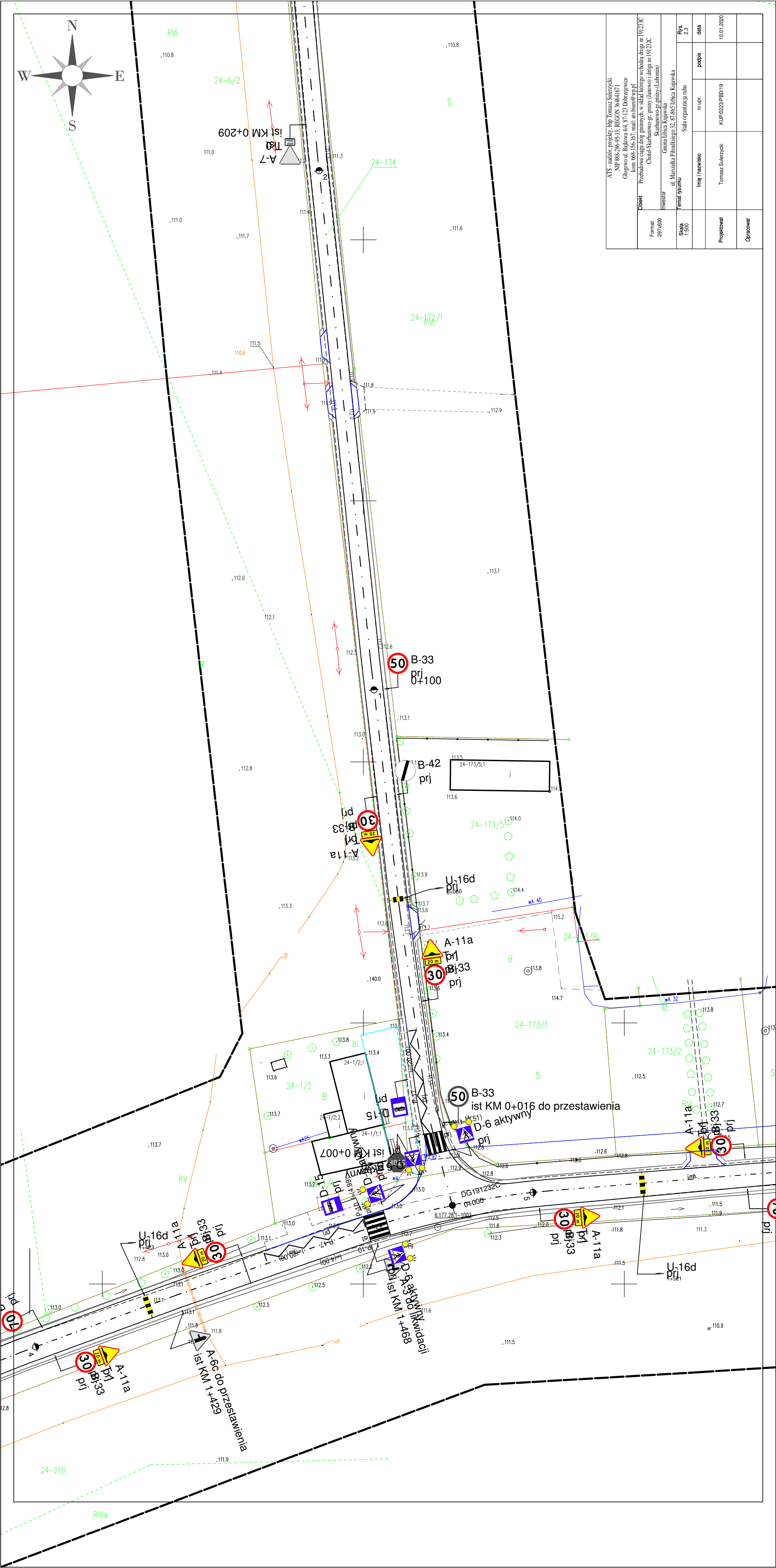

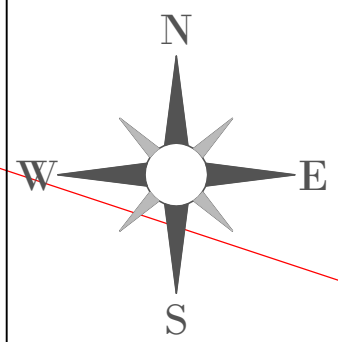

Format 297x600	Obiekt Przebudowa ciągu drogi gminnych, w skład którego wchodzi droga nr 191232C	ATIS - nadzór, projekty, bhp Tomasz Sulczycki NIP 888-286-95-13; REGON 364641671 Chłogowo ul. Bajkowa 4/4, 87-123 Dobrzyce k.m. 668-156-167, mail: as.bianco@wp.pl
Skala 1:500	Investor Chotel-Szarbanowo-gr. gminy (Jasowo) i droga nr 191232C	Gmina Izbica Kujawska ul. Marszałka Piłsudskiego 32, 87-865 Izbica Kujawska
Projektanci Tomasz Sulczycki	Imię i nazwisko nr opr.	Podpis
Opracował	KUP.0223/PBC/19	10.01.2020

